

**OKAMURA**

OKAMURA CORPORATION

INTERNATIONAL SALES & MARKETING DIVISION  
2-14-27, Akasaka, Minato-ku, Tokyo 107-0052, JAPAN  
Tel : +81-3-5561-4085 Fax : +81-3-5561-4086  
<http://www.okamura.jp/>

G1A744  
2018-05



# *Sabrina*

*Smart Operation*

Office Seating

Instructions for Use  
Gebrauchsanleitung  
Mode d'emploi  
Instrucciones de uso  
Istruzioni per l'uso  
Gebruiksaanwijzing

**OKAMURA**

**Safety Instruction ( Keep this operation manual )**  
**Sicherheitsanweisungen (Bewahren sie diese Bedienungsanleitung auf)**  
**Consignes de sécurité (conserver ce mode d'emploi)**  
**Instrucciones de seguridad (guarde este manual de uso)**  
**Istruzioni per la sicurezza (consultare questo manuale d'uso)**  
**Veiligheidsinstructies (Bewaar deze bedieningshandleiding)**

**ⓘ Symbol indications**

Various symbol marks are used in this instruction manual and displayed on the products to show correct and safe usage and to avoid harm to you and others or damage to property. Please understand those before reading the main text of this manual.

**ⓘ Symbole**

In dieser Bedienungsanleitung werden verschiedene Symbole verwendet, die Sie auch auf den Produkten wiederfinden. Sie dienen der richtigen und sicheren Handhabung des Produkts und sollen Verletzungen oder eine Beschädigung Ihres Eigentums verhindern. Sehen Sie diese bitte genau an, bevor Sie den Hauptteil dieser Bedienungsanleitung lesen.

**ⓘ Symboles**

Plusieurs symboles sont utilisés dans ce mode d'emploi et affichés sur le produit pour montrer comment l'utiliser correctement et en toute sécurité, afin d'éviter tout accident corporel ou dommage matériel. Il convient de bien comprendre ceci avant de lire l'essentiel de ce mode d'emploi.

**ⓘ Símbolos**

En el presente manual de instrucciones y en los productos se utilizan varios símbolos con el fin de indicar la forma correcta y segura de utilizarlos y de evitar posibles daños personales o materiales. Asegúrese de que los comprende antes de leer el texto principal del presente manual.

**ⓘ Simboli**

Diversi simboli vengono utilizzati nel presente manuale di istruzioni e sul prodotto per mostrarne l'uso corretto e sicuro, onde evitare infortuni personali e danni a cose. Consultare questa sezione prima di leggere il testo principale del manuale.

**ⓘ Gebruikte symbolen**

Er worden in deze instructiehandleiding diverse symbolen gebruikt en weergegeven op de producten om te laten zien hoe de producten juist en veilig kunnen worden gebruikt en om te voorkomen dat u en anderen letsel oplopen of eigendommen beschadigd raken. Zorg ervoor dat u deze symbolen begrijpt voordat u de hoofdtekst van deze handleiding leest.

**⚠ Caution**

ⓘ User must follow this instruction to prevent from accidents and injuries, or damages to their property.

**⚠ Achtung**

ⓘ Zur Vermeidung von Unfällen, Verletzungen oder Beschädigung ihres Eigentums müssen Benutzer diesen Anweisungen folgen.

**⚠ Attention**

ⓘ L'utilisateur doit se conformer à cette instruction pour éviter tout accident ou blessure ou dommage matériel.

**⚠ Precaución**

ⓘ El usuario debe seguir estas instrucciones con el fin de evitar accidentes y daños personales y materiales.

**⚠ Attenzione**

ⓘ Attenersi alle presenti istruzioni per evitare incidenti, infortuni o danni alle cose.

**⚠ Waarschuwing**

ⓘ Om ongelukken, letsel of beschadiging van eigendommen te voorkomen, dient de gebruiker deze aanwijzingen op te volgen.

**⚠ Caution - Achtung - Attention - Precaución - Attenzione - Waarschuwing**

- Ⓢ **Do not handle roughly, or use improperly.**
  - Do not use as a carrier.
  - Do not stand on the chair or sit on the front side of seat or armrest.
- Ⓢ **Behandeln Sie das Produkt nicht grob oder verwenden es zweckentfremdet.**
  - Verwenden Sie es nicht als Transportmittel.
  - Stellen Sie sich nicht auf den Stuhl und setzen Sie sich nicht auf die Vorderkante der Sitzfläche oder die Armlehne.
- Ⓢ **Manipulez le fauteuil avec soin et ne l'utilisez pas à d'autres fins que celles prévues.**
  - N'utilisez pas le fauteuil pour transporter des objets.
  - Ne vous mettez pas debout sur le siège, ne vous asseyez pas sur le bord avant du siège ni sur les accoudoirs.
- Ⓢ **No utilice el producto de forma brusca ni con finalidades distintas a las indicadas.**
  - No utilice el producto como carro.
  - No se suba de pie a la silla ni se sienta en el borde delantero del asiento o en el apoyabrazos.
- Ⓢ **Maneggiare con cura e non utilizzare in modo improprio.**
  - Non utilizzare come mezzo di trasporto.
  - Non salire in piedi sulla sedia e non sedersi nella parte anteriore della seduta o del bracciolo.
- Ⓢ **Niet ruw behandelen of op onjuiste wijze gebruiken.**
  - Niet gebruiken om iets te vervoeren.
  - Ga niet op de stoel staan en ga niet op de voorzijde van de zitting of op de armleuning zitten.

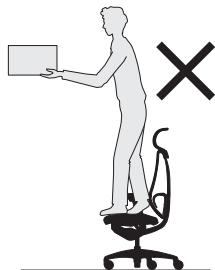
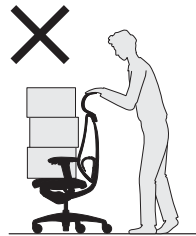

**⚠ Caution - Achtung - Attention - Precaución - Attenzione - Waarschuwing**

- Ⓢ **Do not disassemble or repair on your own. Please contact our official dealers when needed.**
- Ⓢ **Zerlegen oder reparieren Sie ihn nicht selbst. Bei Bedarf wenden Sie sich bitte an unseren offiziellen Händler.**
- Ⓢ **Ne démontez pas ni ne réparez le fauteuil tout(e) seul(e). En cas de besoin, veuillez contacter nos distributeurs agréés.**
- Ⓢ **No intente desmontar o reparar el producto usted mismo. De ser necesario, póngase en contacto con nuestros distribuidores oficiales.**
- Ⓢ **Non smontare né effettuare riparazioni autonomamente. Contattare i rivenditori autorizzati in caso di necessità.**
- Ⓢ **Niet uit elkaar halen of zelf repareren. Wij verzoeken u contact op te nemen met onze officiële dealers, wanneer dat nodig is.**
- Ⓢ **No remodeling. Okamura will have no responsibility for any disadvantage caused by remodeling.**
- Ⓢ **Formen Sie das Modell nicht um. Okamura übernimmt für Schäden aufgrund einer Umformung keine Haftung.**
- Ⓢ **Toute transformation est interdite. Okamura n'accepte aucune responsabilité pour tout inconvénient résultant d'une transformation.**
- Ⓢ **No realice modificaciones. Okamura no se hará responsable de los problemas derivados de las modificaciones.**
- Ⓢ **Non apportare modifiche. Okamura non potrà essere ritenuta responsabile per qualsiasi problema causato dalle modifiche.**
- Ⓢ **Geen wijzigingen aanbrengen. Okamura is niet aansprakelijk voor eventuele nadelige gevolgen van wijzigingen aan het model.**
- Ⓢ **Gas lift replacement and handling should only be carried out by the trained personnel.**
- Ⓢ **Austausch und Arbeiten an Gasfeder nur durch ausgewiesenes Personal.**
- Ⓢ **L'échange et la manipulation du Ressort à gaz ne doivent être effectués que par une personne qualifiée.**
- Ⓢ **No desmonte ni reemplaza el pistón de gas.**
- Ⓢ **La sostituzione e la manipolazione della pistone a gas devono essere effettuate solo dalla persona incaricata.**
- Ⓢ **Vervanging en behandeling van de gasveer dient alleen door een bevoegd persoon te worden uitgevoerd.**

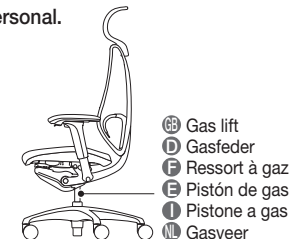

**⚠ Caution - Achtung - Attention - Precaución - Attenzione - Waarschuwing**

**Ⓢ Casters**

- For hard floors made of ceramic, stone, tile or wood, use soft.
- For soft floors using carpet or rug, use hard casters.
- Color identification of wheel --- Hard caster : Black, Soft caster : Gray.

**ⓓ Rollen**

- Verwenden Sie die weichen rollen für keramische Böden, Steinböden, Fliesen- oder Holzböden.
- Für weiche Bodenbeläge, wie Teppiche oder Teppichboden, verwenden Sie die harten Rollen.
- Farbkennzeichnung der Rädchen --- Harte Rollen : Schwarz, Weiche Rollen : Grau.

**ⓕ Roulettes**

- Pour les sols durs en céramique, en pierre, en tuiles ou en bois, utilisez des roulettes souples.
- Pour des sols mous avec des tapis ou de la moquette, utilisez des roulettes dures.
- Identification des roulettes par couleur --- Roulettes dures : Noir, Roulettes souples : Gris.

**ⓔ Ruedas**

- Sobre suelos duros de cerámica, piedra, baldosas o madera, utilice ruedas blandas.
- Sobre suelos blandos cubiertos con alfombras o moqueta, utilice ruedas duras.
- Identificación de las ruedas por colores --- Ruedas dura : Negro, Ruedas blanda : Gris.

**Ⓛ Rotella**

- Utilizzare le rotelle morbide per pavimenti duri in ceramica, pietra, piastrelle o legno.
- Utilizzare le rotelle dure per i pavimenti morbidi, ad esempio su tappeti o moquette.
- Identificazione cromatica delle rotelle --- Rotelle dure : Nero, Rotelle morbide : Grigio.

**Ⓝ Zwenkwielen**

- Gebruik voor harde vloeren van keramiek, natuursteen, tegels of hout zachte zwenkwielen.
- Gebruik voor vloeren met vloerbedekking of kleden harde zwenkwielen.
- Kleuridentificatie van het wiel --- Hard zwenkwiel : Zwart, Zacht zwenkwiel : Grijs.

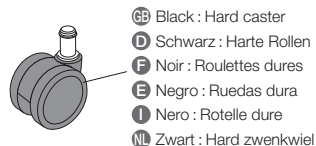

**⚠ Caution - Achtung - Attention - Precaución - Attenzione - Waarschuwing**

**Ⓢ** Be careful not to get your fingers, hand or clothes caught in the gaps between the moving parts or the back of the pad when adjusting the position of the armrests. Also, make sure that the armrests are fixed tightly before use.

**ⓓ** Achten Sie darauf, dass Sie beim Verstellen der Armlehnen nicht Ihre Finger, Hände oder Kleidung in Zwischenräumen zwischen sich bewegenden Teilen oder unter der Unterseite der Polsterung einklemmen. Vergewissern Sie sich auch, dass die Armlehnen vor der Benutzung fest sitzen.

**ⓕ** Veillez à ne pas coincer vos doigts, vos mains ou vos vêtements dans les espaces entre les pièces mobiles ou à l'arrière du coussinet lorsque vous réglez la position des accoudoirs. Vérifiez également que les accoudoirs sont bien fixés avant de les utiliser.

**ⓔ** Cuando ajuste la posición del apoyabrazos, tenga mucho cuidado de que sus dedos, manos o ropa no queden atrapados en los huecos que hay entre las piezas móviles o en la parte posterior de la almohadilla. Asimismo, asegúrese de que los apoyabrazos estén firmemente sujetos antes de utilizar la silla.

**Ⓛ** Evitare di inserire le dita, le mani o i capi di abbigliamento nelle aperture tra le parti mobili oppure sotto l'imbottitura del bracciolo durante la regolazione della posizione del bracciolo. Verificare inoltre che i braccioli siano correttamente fissati prima dell'uso.

**Ⓝ** Let u er bij het verstellen van de armsteunen op dat u niet uw vingers, hand of kleding klemt tussen de openingen van de bewegende delen of de achterzijde van de armsteun. Verzekert u er ook van dat de armsteun stevig vastzit voor gebruik.

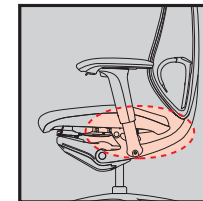

## Installation - Installierung - Installation - Instalación - Installazione - Montage

- Ⓢ Please follow instructions below. Failure may cause serious damage to the product.
- ⓓ Folgen Sie bitte den nachfolgenden Anweisungen. Eine Zuwiderhandlung kann Beschädigungen des Produkts zur Folge haben.
- ⓕ Veuillez suivre les instructions ci-dessous. Le non-respect des instructions peut causer des dommages importants au produit.
- ⓔ Por favor, siga las siguientes instrucciones. Si no lo hace, el producto podría sufrir daños importantes.
- ⓐ Attenersi alle istruzioni riportate di seguito. Diversamente, si potrebbero provocare gravi danni al prodotto.
- Ⓜ Wij verzoeken u onderstaande instructies op te volgen. Als u dat niet doet, kan dat tot ernstige beschadiging van het product leiden.

### Ⓢ Indoor use only.

- ⓓ Nur für den Gebrauch in Innenräumen.
- ⓕ Usage intérieur seulement.
- ⓔ Utilice la silla sólo en interiores.
- ⓐ Solo per uso interno.
- Ⓜ Alleen binnenshuis gebruiken.

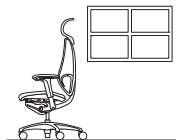

### Ⓢ No outdoor or waterfront use.

- ⓓ Kein Gebrauch im Freien oder an Ufern entlang.
- ⓕ Pas d'usage à l'extérieur ou au bord de l'eau.
- ⓔ No la utilice en el exterior ni en lugares con agua.
- ⓐ Non utilizzare all'aperto o in prossimità di acqua.
- Ⓜ Niet buiten of aan de waterkant gebruiken.



### Ⓢ Avoid direct sunlight.

- ⓓ Vermeiden Sie direkte Sonneneinstrahlung.
- ⓕ Évitez la lumière directe du soleil.
- ⓔ Evite la exposición a la luz directa del sol.
- ⓐ Evitare la luce diretta del sole.
- Ⓜ Vermijd direct zonlicht.

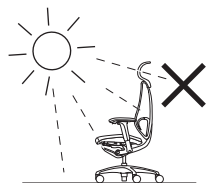

## Installation - Installierung - Installation - Instalación - Installazione - Montage

- Ⓢ When placing alongside windows, use curtain or blind to avoid from direct sunlight.
- ⓓ Wenn Sie den Stuhl in Fensternähe aufstellen, schützen Sie ihn mit Jalousien oder Vorhängen gegen direkte Sonnenbestrahlung.
- ⓕ Si vous placez le fauteuil près d'une fenêtre, utilisez un rideau ou un store pour éviter la lumière directe du soleil.
- ⓔ Si coloca la silla junto a una ventana, utilice una cortina o persiana para evitar que quede expuesta a la luz directa del sol.
- ⓐ Se il prodotto viene collocato in prossimità delle finestre, utilizzare tende o veneziane per evitare la luce diretta del sole.
- Ⓜ Wanneer u deze stoel bij het raam plaatst, houd dan direct zonlicht tegen met behulp van gordijnen of zonwering.

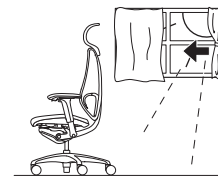

### Ⓢ Avoid high temperature, high humidity, or extraordinary aridity.

- ⓓ Vermeiden Sie hohe Temperaturen, hohe Luftfeuchtigkeit oder außergewöhnliche Trockenheit.
- ⓕ Évitez les températures élevées, la forte humidité ou la sécheresse extrême.
- ⓔ Evite las temperaturas y la humedad elevadas, así como los lugares extremadamente secos.
- ⓐ Evitare condizioni di temperatura, umidità o aridità elevate.
- Ⓜ Vermijd hoge temperaturen, hoge luchtvochtigheid of uitzonderlijke droogte.

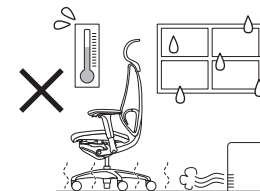

## Installation - Installierung - Installation - Instalación - Installazione - Montage

- ⊗ Do not place product under heater or air-conditioner exhausting high temperature air.
- Ⓧ Stellen Sie das Produkt nicht unter einen Heizer oder in die Nähe einer Klimaanlage, die stark erwärmte Luft abgibt.
- Ⓣ Ne placez pas le produit sous un appareil de chauffage ou un climatiseur évacuant de l'air chaud.
- Ⓧ No coloque el producto debajo de fuentes de calor o equipos de aire acondicionado que expulsan aire a temperaturas elevadas.
- Ⓧ Non posizionare il prodotto in prossimità di caloriferi o dell'aria di scarico ad alta temperatura di un condizionatore d'aria.
- Ⓧ Plaats het product niet onder apparatuur voor verwarming of airconditioning waar zeer warme lucht uitkomt.

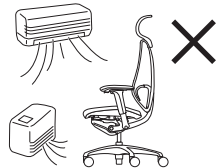

- ⊗ Do not place on uneven floor.
- Ⓧ Stellen Sie ihn nicht auf unebene Böden.
- Ⓣ Ne placez pas le fauteuil sur une surface inégale.
- Ⓧ No coloque la silla en superficies irregulares.
- Ⓧ Non utilizzare su pavimenti non in piano.
- Ⓧ Niet op een ongelijke vloer plaatsen.



## For maintenance - Zur Pflege und Wartung - Entretien - Mantenimiento - Manutenzione - Onderhoud

- ⊗ Regular maintenance is tips for long-life use.
  - Ⓧ Regelmäßige Wartung sichert langjährigen Gebrauch.
  - Ⓣ Un entretien régulier est la garantie d'un usage prolongé.
  - Ⓧ Un mantenimiento regular es clave para el uso prolongado.
  - Ⓧ Una manutenzione periodica è fondamentale per consentire una lunga durata del prodotto.
  - Ⓧ Regelmatig onderhoud wordt geadviseerd voor een lange levensduur.
- 
- ⊗ If found unstable due to loose bolts and screws, tighten them.
  - Ⓧ Wenn der Stuhl wegen loser Schrauben und Bolzen instabil ist, ziehen Sie diese fest.
  - Ⓣ Si le fauteuil est instable du fait de boulons ou de vis desserrés, resserrez-les.
  - Ⓧ Si nota que la silla se muestra inestable porque algún tornillo o perno se ha aflojado, apriételo.
  - Ⓧ Se il prodotto risulta instabile, serrare eventuali viti e bulloni allentati.
  - Ⓧ Als u merkt dat de stoel wankel is doordat bouten of moeren los zijn, draai deze dan vast.
- 
- ⊗ For daily care, use a well-wrung soft cloth.
  - Ⓧ Verwenden Sie für die tägliche Pflege ein leicht feuchtes Pflgetuch.
  - Ⓣ Pour l'entretien quotidien, utilisez un chiffon doux bien essoré.
  - Ⓧ Para el mantenimiento diario, utilice un paño suave bien escurrido.
  - Ⓧ Per la manutenzione quotidiana, utilizzare un panno morbido umido.
  - Ⓧ Gebruik voor dagelijks onderhoud een goed uitgewrongen zachte doek.

For maintenance - Zur Pflege und Wartung - Entretien - Mantenimiento - Manutenzione  
- Onderhoud

- Ⓢ For stained part, use neutral detergent (1-3%) and completely remove detergent with dry soft cloth.
- Ⓓ Flecken behandeln Sie am Besten unter Zusatz eines neutralen Waschmittels (1-3%), das Sie mit einem trockenen Tuch komplett abnehmen.
- Ⓕ En cas de tâches, utilisez un détergent neutre (1 à 3 %) puis enlevez complètement le détergent à l'aide d'un chiffon sec et doux.
- Ⓔ En los lugares manchados, utilice un detergente suave diluido (1-3%) y asegúrese de eliminarlo completamente con un paño suave seco.
- Ⓜ Per le parti macchiate, utilizzare un detergente neutro (1-3%) e rimuovere completamente il detergente con un panno morbido asciutto.
- Ⓜ Gebruik voor het verwijderen van vlekken een neutraal schoonmaakmiddel (1-3%) en verwijder het schoonmaakmiddel volledig met een droge zachte doek.

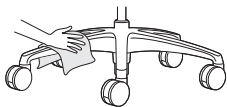

- Ⓢ For mesh and cushion parts, remove dust by tapping the cloth surface with brush or using vacuum cleaner.
- Ⓓ Gewebe- und Polsterteile säubern Sie mit einer Bürste, die Sie leicht auf die Stoffoberfläche klopfen, oder mit dem Staubsauger.
- Ⓕ Pour les parties en mailles et les coussins, retirez la poussière en tapant avec une brosse sur la surface en tissu ou en y passant l'aspirateur.
- Ⓔ Para eliminar el polvo de la malla y las almohadillas, golpee suavemente la zona del tejido con un cepillo o utilice un aspirador.
- Ⓜ Per le parti in tessuto o imbottite, rimuovere la polvere dalla superficie con un pennello o un aspirapolvere.
- Ⓜ Verwijder stof van het gaasmateriaal en de kussens door zachtjes met een borstel te kloppen of een stofzuiger te gebruiken.

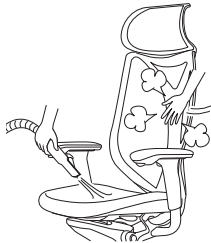

For maintenance - Zur Pflege und Wartung - Entretien - Mantenimiento - Manutenzione  
- Onderhoud

- Ⓢ Cushion part cannot be dry-cleaned so that replacing is recommended if exceptionally dirty.
- Ⓓ Das Polsterteil kann nicht chemisch gereinigt werden, bei besonders starker Verschmutzung empfiehlt sich sein Austausch.
- Ⓕ Les coussins ne peuvent pas être nettoyés à sec, par conséquent, s'ils sont particulièrement sales, il est recommandé de les remplacer.
- Ⓔ La almohadilla no se puede lavar en seco, por lo que, si está muy sucia, se recomienda cambiarla.
- Ⓜ Il cuscino non può essere pulito a secco, pertanto è consigliabile sostituirlo se risulta particolarmente sporco.
- Ⓜ Het kussengedeelte mag niet chemisch worden gereinigd, u wordt daarom geadviseerd de kussens te vervangen als ze uitzonderlijk vuil zijn.

Part names – Teilebezeichnungen – Noms des pièces – Nombres de las piezas – Nomi delle parti – Namen van onderdelen





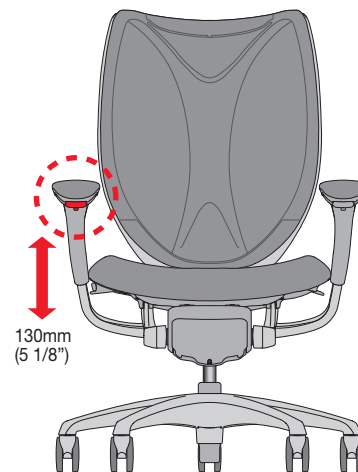
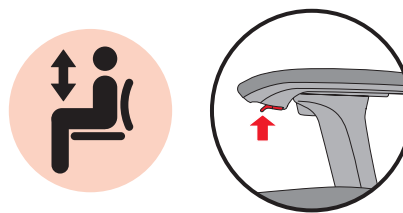
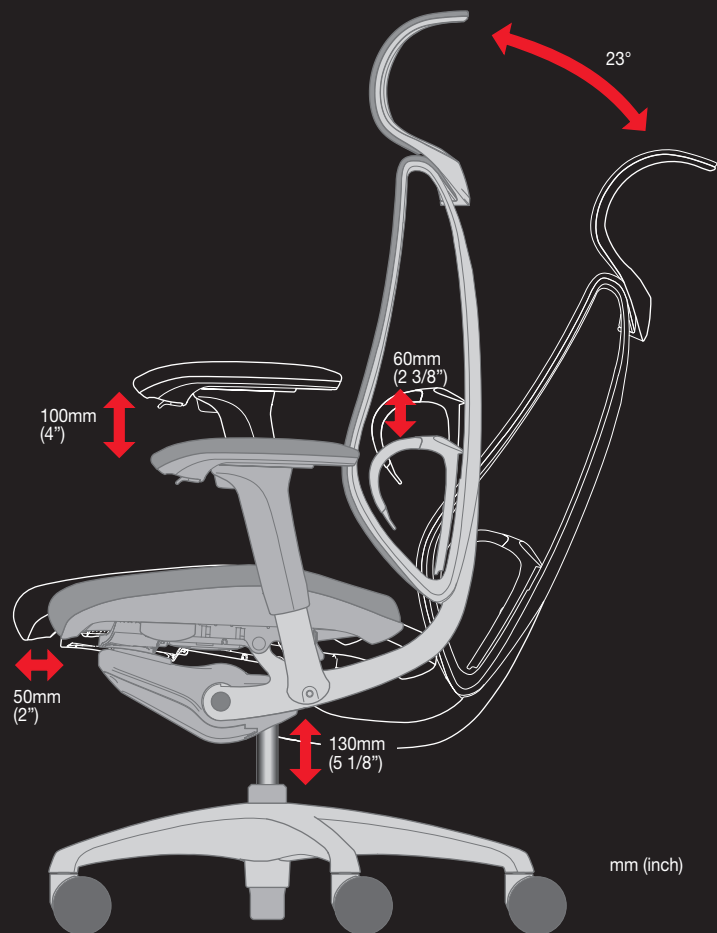

### Ⓒ Seat height adjustment

Adjust the seat height using the Seat height lever located at the front of the right armrest. The seat will lower if you lift the lever while seated, and it will stop at any position you release the lever at. The seat will be raised if you lift the lever while not seated on the seat.

### Ⓓ Einstellen der Sitzhöhe

Passen Sie die Sitzhöhe mit dem Sitzhöhenhebel an, der sich an der Vorderseite der rechten Armlehne befindet. Der Sitz wird abgesenkt, wenn Sie den Hebel beim Sitzen anheben, und stoppt an jeder Position, an der Sie den Hebel loslassen. Der Sitz wird angehoben, wenn Sie den Hebel anheben, während Sie nicht auf dem Sitz sitzen.

### Ⓕ Réglage de la hauteur du siège

Réglez la hauteur du siège en utilisant le levier de réglage de la hauteur du siège situé à l'avant de l'accoudoir droit. Le siège s'abaissera si vous levez le levier en étant assis, et il s'arrêtera à la position à laquelle vous relâcherez le levier. Le siège se relèvera si vous levez le levier en n'étant pas assis sur le siège.

### Ⓖ Ajuste de la altura del asiento

Ajuste la altura del asiento accionando la palanca situada delante del apoyabrazos derecho. Si tira de la palanca hacia arriba mientras está sentado, el asiento bajará y se detendrá en el momento en que suelte la palanca. Para subirlo, levántese del asiento y tire de la palanca hacia arriba.

### Ⓘ Regolazione dell'altezza della seduta

Regolare l'altezza della seduta con la leva di regolazione altezza seduta situata davanti al bracciolo destro. La seduta si abbasserà sollevando la leva mentre si è seduti e si arresterà in qualsiasi posizione si rilasci la leva. La seduta si alzerà sollevando la leva mentre non si è seduti.

### Ⓜ Verstelling van de zithoogte

Verstel de zithoogte met behulp van de hendel van de zithoogte vooraan aan de rechterarmsteun. De zitting gaat omlaag als u de hendel opheft terwijl u neerzit en stopt op de positie waar die zich bevindt wanneer u de hendel loslaat. De zitting gaat omhoog als u de hendel opheft terwijl u niet neerzit.

#### Ⓒ Seat depth adjustment

Adjust the seat depth by sliding the seat forward or back within a range of 50 mm (2") using the Seat slide lever on the bottom left of the seat. This allows for maintaining an appropriate distance between the back and the front edge of the seat, reducing pressure on the back of the knees and providing reliable support for the lower back.

#### Ⓓ Einstellen der Sitztiefe

Passen Sie die Sitztiefe an, indem Sie den Sitz innerhalb eines Bereichs von 50 mm (2") nach vorn oder hinten schieben, wofür Sie den Hebel zum Verschieben der Sitzes an der linken Unterseite des Sitzes verwenden. So können Sie eine passende Entfernung zwischen der rückwärtigen und der vorderen Sitzkante erzielen, was den Druck auf die Rückseite der Knie reduziert und eine zuverlässige Stütze für den unteren Rücken bietet.

#### Ⓕ Réglage de la profondeur du siège

Réglez la profondeur du siège en faisant coulisser le siège vers l'avant ou l'arrière dans une plage de 50 mm (2 po) en utilisant le levier de coulissement du siège situé sur la partie inférieure gauche du siège. Cela permet de garder une distance convenable entre l'arrière et le bord avant du siège, réduisant ainsi la pression à l'arrière des genoux et apportant un soutien fiable pour le bas du dos.

#### Ⓖ Ajuste de la profundidad del asiento

Para ajustar la profundidad del asiento desplazándolo hacia delante o hacia atrás en un rango de 50 mm (2"), accione la palanca de desplazamiento situada debajo del asiento, a la izquierda. Así podrá mantener una distancia apropiada entre el respaldo y el borde delantero del asiento, reduciendo la presión en la parte posterior de las rodillas y ofreciendo un soporte adecuado en la zona lumbar.

#### Ⓘ Regolazione della profondità della seduta

Regolare la profondità della seduta facendo scorrere la seduta in avanti o indietro entro un intervallo di 50 mm (2"), utilizzando la leva di scorrimento seduta sotto la sedia a sinistra. Questa regolazione consente di mantenere una distanza appropriata tra lo schienale e il bordo anteriore della sedia, riducendo la pressione sul retro delle ginocchia e fornendo un sostegno lombare affidabile.

#### Ⓝ Verstelhendel zitdiepte

Verstel de zitdiepte door de zitting maximaal 50 mm (2") naar voor of naar achter te schuiven met behulp van de hendel voor verschuiven van de zitting aan de linkeronderkant van de zitting. Hiermee houdt u een correcte afstand tussen de voor- en achterrand van de zitting, wordt de druk op de rug en knieën gereduceerd en is er voldoende steun voor de onderrug.

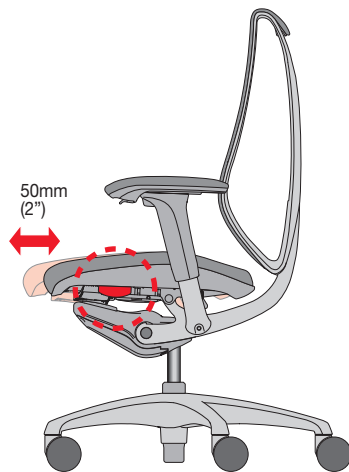

mm (inch)

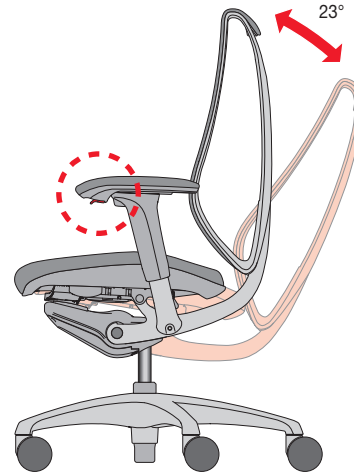

#### Ⓒ Reclining adjustment

Adjust the back recline by using the Reclining lock/release lever located at the front of the left arm. Click the lever in the tilted position to lock reclining. To release the lock, click the lever once again. When releasing the lock, slightly lean against the back of the seat.

#### Ⓙ Einstellen des Kippwinkels

Passen Sie den Kippwinkel der Rücklehne an, indem Sie den Sperr-/ Lösehebel für die Kippfunktion an der Vorderseite der linken Armlehne verwenden. Klicken Sie den Hebel in der geneigten Position, um die Position zu fixieren. Um die Sperre aufzuheben, klicken Sie den Hebel erneut. Wenn Sie die Sperre aufheben, lehnen Sie sich leicht gegen die Rückseite des Sitzes.

#### Ⓕ Réglage de l'inclinaison

Réglez l'inclinaison du dos en utilisant le levier de verrou/relâchement de l'inclinaison situé à l'avant de l'accoudoir gauche. Appuyez sur le levier en position inclinée pour verrouiller l'inclinaison. Pour le déverrouiller, appuyez de nouveau sur le levier. Lorsque vous relâchez le verrou, appuyez-vous légèrement contre le dossier du siège.

#### Ⓖ Ajuste de la reclinación

Para ajustar la reclinación del respaldo, utilice la palanca de bloqueo/ liberación situada en la parte delantera del apoyabrazos izquierdo. Accione la palanca en la posición inclinada para bloquear la reclinación. Para desbloquear el respaldo, vuelva a accionar la palanca mientras se apoya ligeramente contra él.

#### Ⓘ Regolazione dell'inclinazione

Regolare l'inclinazione dello schienale utilizzando la leva di blocco/ri rilas cione ubicata davanti al bracciolo sinistro. Far scattare la leva in posizione inclinata per bloccare l'inclinazione. Per rilasciare il blocco, far scattare di nuovo la leva. Quando si rilascia il blocco, appoggiarsi leggermente allo schienale della sedia.

#### Ⓝ Verstelling van de kanteling

Verstel de achterkanteling met behulp van de hendel voor vergrendelen/ ontgrendelen van de kanteling vooraan op de linkerarm. Klik op de hendel in de schuine stand om de kanteling te vergrendelen. Om de vergrendeling te ontgrendelen, klikt u opnieuw op de hendel. Leun licht tegen de rug van de zitting wanneer u de vergrendeling ontgrendelt.

#### Ⓔ Reclining resistance adjustment

Adjust the reclining resistance by using the Reclining tension adjustment lever on the bottom right of the seat. The resistance to the back of the seat will be increased if you slide the lever back (+), and the resistance will be decreased if you slide the lever forward (-). Adjust it so that it is comfortable.

#### Ⓓ Einstellen des Kippwiderstandes

Passen Sie den Kippwiderstand mit dem Einstellhebel für die Kippfederkraft an der rechten Unterseite des Sitzes an. Der Widerstand an der Rückseite des Sitzes wird erhöht, wenn Sie den Hebel nach hinten schieben (+), und verringert sind, wenn Sie den Hebel nach vorn schieben (-). Passen Sie die Einstellung so an, wie es für Sie angenehm ist.

#### Ⓕ Réglage de la résistance d'inclinaison

Ajustez la résistance d'inclinaison en utilisant le levier de réglage de tension de l'inclinaison situé sur la partie inférieure droite du siège. La résistance du dossier du siège augmentera si vous faites coulisser le levier vers l'arrière (+), et sera réduite si vous faites coulisser le levier vers l'avant (-). Réglez-le pour qu'il soit confortable.

#### Ⓔ Ajuste de la resistencia de inclinación

Para ajustar la resistencia de inclinación, utilice la palanca de ajuste de la tensión de inclinación, situada debajo del asiento, a la derecha. La resistencia del respaldo aumentará si tira de la palanca hacia atrás (+) y disminuirá si tira de la palanca hacia adelante (-). Ajustela de forma que resulte cómoda.

#### Ⓘ Regolazione della resistenza all'inclinazione

Regolare la resistenza all'inclinazione utilizzando la leva di regolazione della tensione di inclinazione sotto la sedia a destra. La resistenza allo schienale della sedia aumenterà facendo scorrere la leva indietro (+) e diminuirà facendola scorrere in avanti (-). Regolarla in modo che sia comoda.

#### Ⓜ Verstelling van de kantelweerstand

Verstel de kantelweerstand met behulp van de verstelhendel van de kantelweerstand aan de rechteronderkant van de zitting. De weerstand op de rug van de zitting stijgt als u de hendel naar achter schuift (+) en de weerstand daalt als u de hendel naar voor schuift (-). Verstel deze tot hij comfortabel is.



#### Ⓔ Note

To operate, verify that the reclining lock is released, and move your back away from the seat back before using the Reclining tension adjustment lever. The lever will not move when reclining is locked.

#### Ⓘ Hinweis

Prüfen Sie bei der Bedienung, ob die Kipp Sperre gelöst ist und entfernen Sie sich etwas von der Rückenlehne, bevor Sie den Einstellhebel für die Kippfederkraft bedienen. Der Hebel bewegt sich nicht, wenn die Kippposition fixiert ist.

#### Ⓕ Remarque

Pour l'employer, vérifiez que le verrou d'inclinaison est désactivé, et éloignez votre dos du dossier du siège avant d'utiliser le levier de réglage de tension de l'inclinaison. Le levier ne bougera pas lorsque l'inclinaison est verrouillée.

#### Ⓔ Nota

Para realizar la acción, compruebe que el bloqueo de inclinación está liberado. Retire la espalda del respaldo antes de utilizar la palanca de ajuste de la tensión de inclinación. La palanca no se moverá si la inclinación está bloqueada.

#### Ⓘ Nota

Per utilizzare questa funzione, verificare che il blocco di inclinazione sia rilasciato e allontanare la schiena dallo schienale prima di utilizzare la leva di regolazione della tensione di inclinazione. La leva non si sposterà quando l'inclinazione è bloccata.

#### Ⓜ Opmerking

Zorg ervoor dat de kantelvergrendeling ontgrendeld is voordat u deze bedient. Verwijder uw rug ook van de rug van de zitting voordat u de verstelhendel van de kantelweerstand gebruikt. U kunt de hendel niet bewegen als de kanteling is vergrendeld.

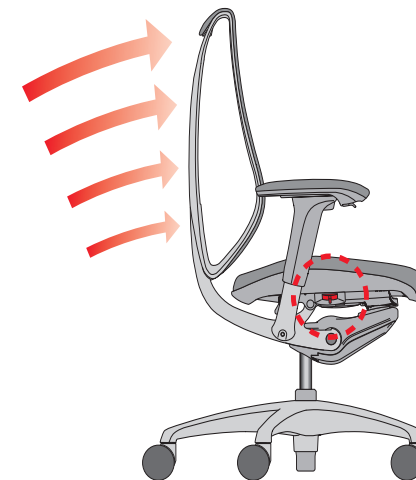
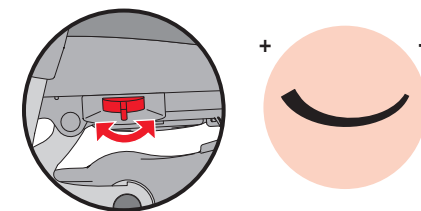

### Ⓔ Adjustable arm height adjustment

Release the height lock using the height adjustment button on the bottom of the arm pad. The arm height can be adjusted up and down within a range of 100 mm (4") by pushing and holding the button. Lock again by releasing the button. Holding the arm pads and rotating them left and right allows for adjustment of their angles (20° inside, 10° outside). They can also be adjusted forward and back within a range of 40 mm (1 1/2"), or left and right within a range of 25mm (1").

#### Note

Before using this product, make sure that the position is securely locked after making the adjustment.

### Ⓓ Einstellen der Armhöhenanpassung

Lösen Sie die Höhensperre mit dem Höheneinstellknopf an der Unterseite des Armpolsters. Die Armhöhe kann nach oben und unten innerhalb eines Bereichs von 100 mm (4") angepasst werden, indem der Knopf gedrückt und festgehalten wird. Wenn Sie den Knopf loslassen, wird die Sperre wieder aktiviert. Wenn Sie die Armpolster festhalten und sie nach links oder rechts drehen, können Sie den Winkel anpassen (20° nach innen, 10° nach außen). Sie können auch in einem Bereich von 40 mm (1 1/2") nach vorn und hinten bzw. in einem Bereich von 25 mm (1") nach links und rechts angepasst werden.

#### Hinweis

Bevor Sie dieses Produkt verwenden, sollten Sie sicherstellen, dass die Position sicher fixiert ist, nachdem Sie die Einstellung vorgenommen haben.

### Ⓕ Réglage de la hauteur des accoudoirs réglables

Relâchez le verrou de la hauteur à l'aide du bouton de réglage de la hauteur sur la partie inférieure du coussinet. La hauteur de l'accoudoir est réglable verticalement sur une plage de 100 mm (4 po) en maintenant le bouton appuyé. Verrouillez-le de nouveau en relâchant le bouton. Tenir les coussinets et les tourner vers la gauche et vers la droite permet d'en régler l'angle (20° vers l'intérieur, 10° vers l'extérieur). Ils peuvent également être réglés vers l'avant et l'arrière sur une plage de 40 mm (1 1/2 po), ou

vers la gauche et vers la droite sur une plage de 25 mm (1 po).

#### Remarque

Avant d'utiliser ce produit, veillez à ce que la position soit bien bloquée après avoir effectué le réglage.

### Ⓔ Ajuste de la altura del apoyabrazos

Libere el bloqueo de altura con el botón de ajuste de altura situado bajo el apoyabrazos. La altura del apoyabrazos puede subirse y bajarse en un rango de 100 mm (4") manteniendo presionado el botón. La altura quedará bloqueada al soltarse el botón. Para ajustar el ángulo de los apoyabrazos, sujételos y gírelos a la derecha y a la izquierda (20° hacia dentro, 10° hacia fuera). También pueden ajustarse hacia delante y hacia atrás en un rango de 40 mm (1 1/2"), o hacia la izquierda y hacia la derecha en un rango de 25 mm (1").

#### Nota

Antes de utilizar este producto, asegúrese de que su posición ha quedado bloqueada de forma segura tras realizar los ajustes.

### Ⓔ Regolazione dell'altezza del bracciolo regolabile

Rilasciare il blocco dell'altezza premendo il pulsante di regolazione dell'altezza sotto l'imbottitura del bracciolo. È possibile regolare l'altezza del bracciolo in alto e in basso entro un intervallo di 100 mm (4"), tenendo premuto il pulsante. Bloccare nuovamente rilasciando il pulsante. Tenendo le imbottiture dei braccioli e ruotandole a sinistra e a destra è possibile regolame l'angolazione (20° all'interno, 10° all'esterno). È possibile regolarle anche in avanti e indietro entro un intervallo di 40 mm (1 1/2"), o a sinistra e destro entro un intervallo di 25 mm (1").

#### Nota

Prima di utilizzare questo prodotto, accertarsi che la posizione sia bloccata saldamente dopo aver eseguito la regolazione.

### Ⓔ Verstelling van de armhoogte

Ontgrendel de hoogtevinstelling door de knop onder het opdekje ingedrukt te houden. De armhoogte kan maximaal 100 mm (4") in hoogte worden veresteld door de knop ingedrukt te houden. Als u de knop los laat, wordt de hoogte vergrendeld. Houd de armsteunen vast en draai ze naar links of rechts om de hoeken te verstellen (20° naar binnen, 10° naar buiten). Ze kunnen ook maximaal 40 mm (1 1/2") naar voor en naar achter worden veresteld, of maximaal 25 mm (1") naar links en rechts.

#### Opmerking

Zorg ervoor dat de positie na het verstellen goed is vergrendeld voordat u dit product gebruikt.

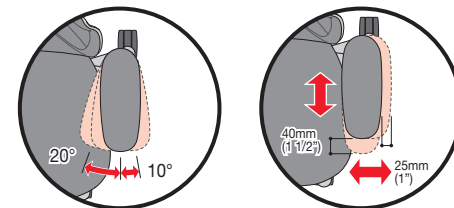

**Ⓔ Adjusting Lumbar support (option)**

Move the Lumbar support on the back side of the seat back, up and down directly. The Lumbar support can be moved up and down within a range of 60 mm (2 3/8").

**Ⓓ Einstellen der Lendenwirbelstütze (optional)**

Bewegen Sie die Lendenwirbelstütze an der Rückseite der Sitzlehne direkt nach oben und unten. Die Lendenwirbelstütze kann innerhalb eines Bereichs von 60 mm (2 3/8") nach oben und unten bewegt werden.

**Ⓕ Réglage du support lombaire (en option)**

Déplacez le support lombaire sur la face arrière du dossier de siège vers le haut et vers le bas de manière directe. Le support lombaire peut être déplacé de haut en bas sur une plage de 60 mm (2 3/8 po).

**Ⓔ Ajuste del apoyo lumbar (opcional)**

El apoyo lumbar situado en la parte trasera del respaldo se puede subir y bajar directamente en un rango de 60 mm (2 3/8").

**Ⓘ Regolazione del sostegno lombare (opzionale)**

Spostare il sostegno lombare sul retro dello schienale direttamente in alto e in basso. È possibile spostare il sostegno lombare in alto e in basso entro un intervallo di 60 mm (2 3/8").

**Ⓝ Verstellen van de lendesteun (optioneel)**

Verstel de lendesteun op de achterzijde van de zitting rechtstreeks naar achter, op en neer. De lendesteun kan maximaal 60 mm (2 3/8") omhoog en omlaag worden versteld.

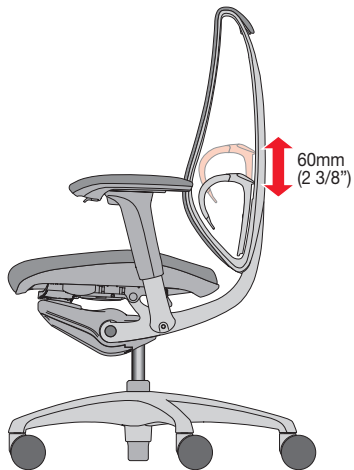
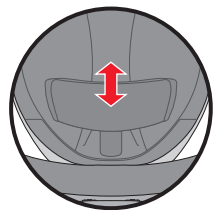

mm (inch)

**Ⓞ Operation guide for options**

**Headrest (option) attachment and replacement**

- (1) Insert the grooves of the Headrest into the backside of the seat back.
- (2) Secure it with a fastening bolt.

\* Make sure that the Headrest is secured completely before using.

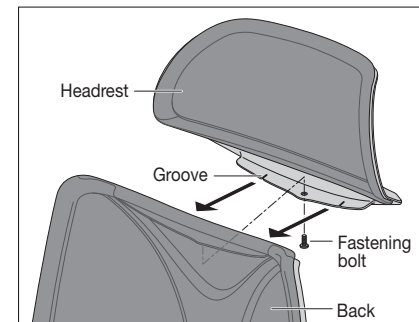

**Hanger (option) attachment and replacement methods**

- (1) Insert the tabs of the Hanger into the backside of the seat back.
- (2) Secure it with a fastening bolt.

\* Make sure that the hanger is secured completely before using.

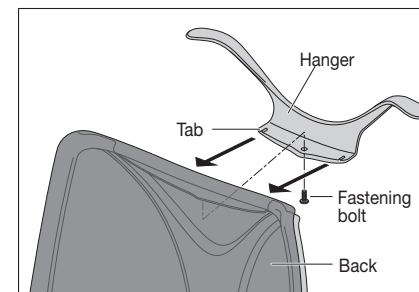

**Attaching and Replacing a Headrest (option) and Hanger (option)**

The Headrest and Hanger can be attached at the same time as shown in the illustration. Attach the Headrest first, and then attach the Hanger.

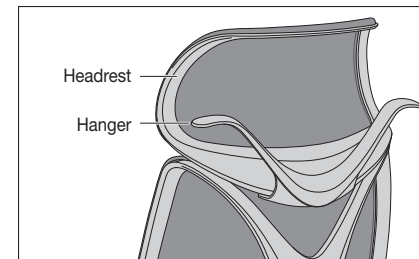

**Anbringen und Austauschen der Kopfstütze (optional)**

- (1) Setzen Sie die Kerben der Kopfstütze in die Rückseite der Rückenlehne ein.
  - (2) Sichern Sie sie mit einer Fixierschraube.
- \* Stellen Sie sicher, dass die Kopfstütze vollständig gesichert ist, bevor Sie sie verwenden.

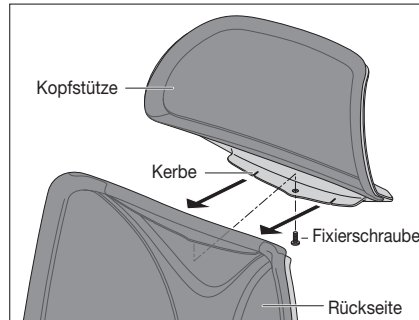

**Anbringen und Austauschen des Kleiderbügels (optional)**

- (1) Setzen Sie die Laschen des Kleiderbügels in die Rückseite der Rückenlehne ein.
  - (2) Sichern Sie sie mit einer Fixierschraube.
- \* Stellen Sie sicher, dass der Kleiderbügel vollständig gesichert ist, bevor Sie ihn verwenden.

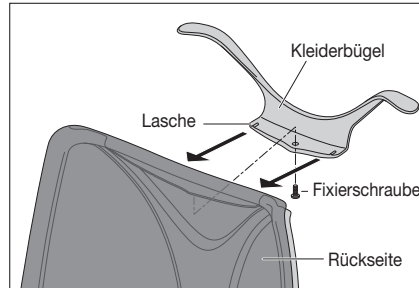

**Anbringen und Austauschen einer Kopfstütze (optional) und eines Kleiderbügels (optional)**

Die Kopfstütze und der Kleiderbügel können, wie in der Abbildung dargestellt, gleichzeitig angebracht werden. Bringen Sie zuerst die Kopfstütze an und dann den Kleiderbügel.

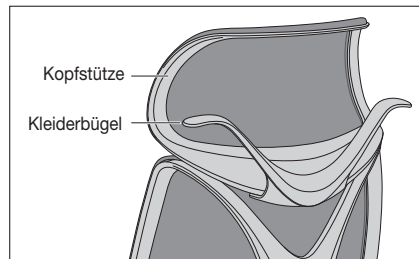

**La fixation et le remplacement de l'appuie-tête (en option)**

- (1) Insérez les rainures de l'appuie-tête sur la face arrière du dossier du siège.
  - (2) Fixez-les avec un boulon de fixation.
- \* Veillez à ce que l'appuie-tête soit complètement fixé avant de l'utiliser.

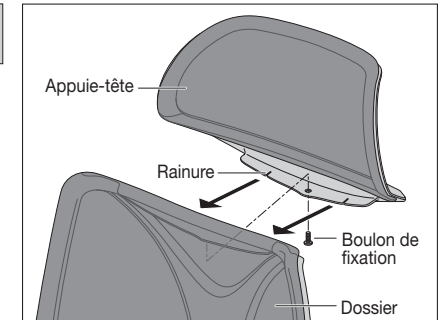

**Méthodes de fixation et de remplacement du cintre (en option)**

- (1) Insérez les pattes du cintre sur la face arrière du dossier du siège.
  - (2) Fixez-les avec un boulon de fixation.
- \* Veillez à ce que le cintre soit complètement fixé avant de l'utiliser.

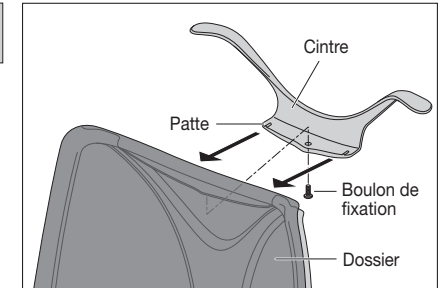

**Fixer et remplacer un appuie-tête (en option) et un cintre (en option)**

L'appuie-tête et le cintre peuvent être fixés en même temps comme le montre l'illustration. Fixez l'appuie-tête d'abord, et ensuite le cintre.

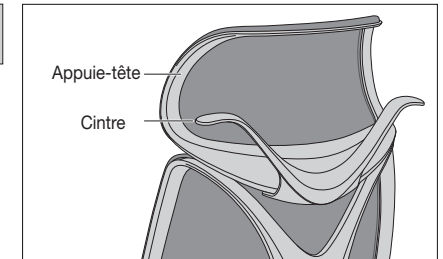

**Montaje y sustitución del reposacabezas (opcional)**

- (1) Inserte las ranuras del reposacabezas en la parte posterior del respaldo.
  - (2) Asegúrelo con un perno de fijación.
- \* Compruebe que el reposacabezas está completamente fijo antes de utilizarlo.

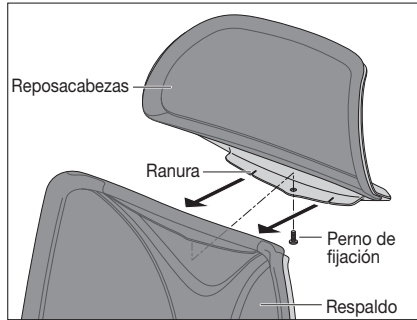

**Métodos de montaje y sustitución del colgador (opcional)**

- (1) Inserte las pestañas del colgador en la parte posterior del respaldo.
  - (2) Asegúrelo con un perno de fijación.
- \* Compruebe que el colgador está completamente fijo antes de utilizarlo.

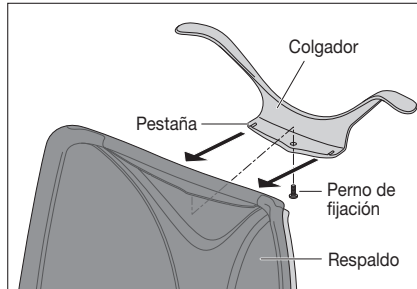

**Montaje y sustitución del reposacabezas (opcional) y el colgador (opcional)**

El reposacabezas y el colgador pueden montarse juntos según se muestra en la ilustración. Monte primero el reposacabezas y, a continuación, el colgador.

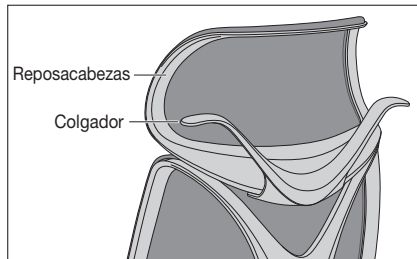

**Fissaggio e sostituzione del poggiatesta (opzionale)**

- (1) Inserire le scanalature del poggiatesta nel lato posteriore dello schienale.
  - (2) Bloccarlo con un bullone di fissaggio.
- \* Verificare che il poggiatesta sia bloccato saldamente prima dell'uso.

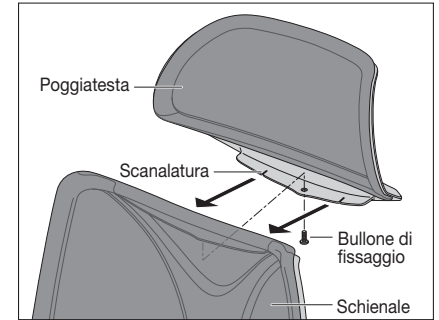

**Metodi di fissaggio e sostituzione dell'appendiabiti (opzionale)**

- (1) Inserire le linguette dell'appendiabiti nel lato posteriore dello schienale.
  - (2) Bloccarlo con un bullone di fissaggio.
- \* Verificare che l'appendiabiti sia bloccato saldamente prima dell'uso.

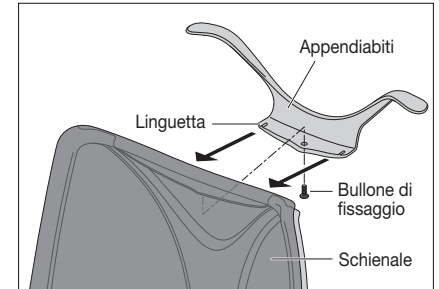

**Fissaggio e sostituzione di un poggiatesta (opzionale) e un appendiabiti (opzionale)**

È possibile montare contemporaneamente il poggiatesta e l'appendiabiti, come illustrato nella figura. Montare dapprima il poggiatesta, quindi l'appendiabiti.

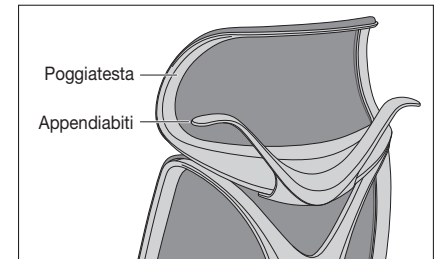

**Bevestiging en vervanging van de hoofdsteun (optioneel)**

- (1) Plaats de gleuven van de hoofdsteun in de achterzijde van de rug van de zitting.
  - (2) Maak deze vast met een bevestigingsbout.
- \* Zorg ervoor dat de hoofdsteun helemaal stevig is vastgemaakt voor u hem gebruikt.

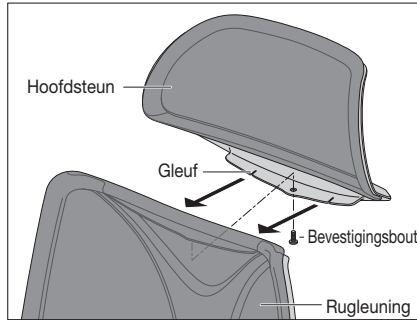

**Bevestiging en vervanging van de kleerhager (optioneel)**

- (1) Voer de nokken van de kleerhanger in de achterzijde van de rug van de zitting in.
  - (2) Maak deze vast met een bevestigingsbout.
- \* Zorg ervoor dat de kleerhanger helemaal stevig is vastgemaakt voor u hem gebruikt.

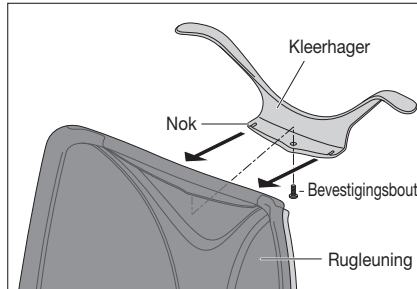

**Een hoofdsteun (optioneel) en kleerhager (optioneel) bevestigen en vervangen**

U kunt de hoofdsteun en kleerhanger tegelijkertijd bevestigen, zoals weergegeven in de afbeelding. Bevestig eerst de hoofdsteun en vervolgens de kleerhanger.

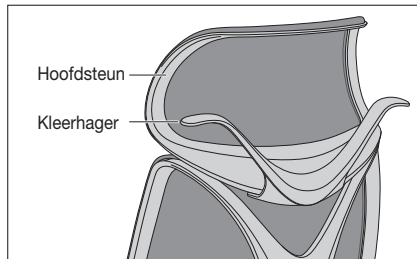

Materials			
Part		Materials	
Structural parts	Back	Body	Glass-reinforced polyamide >PA-GF<
		Frame	Die-cast aluminum >ADC<
	Seat	Outer shell	Glass-reinforced polyamide >PA-GF<
		Inner shell	Recycled polypropylene resin >PP<
		Frame	Glass-reinforced polyamide >PA-GF<
	Support base		Die-cast aluminum >ADC<
			Steel
	Adjustable arm	Polyurethane >TPU<	
		Glass-reinforced polyamide >PA-GF<	
		Die-cast aluminum >ADC<	
	Legs		Die-cast aluminum >ADC<
	Options	Lumbar support	Polyamide >PA<
Polyurethane >TPU<			
Headrest		Glass-reinforced polyamide >PA-GF<	
Hanger	Glass-reinforced polyamide >PA-GF<		
Covering material	Mesh	Polyester	
	Cloth	Polyester	
Cushion material	Seat	Polyurethane >PUR<	

\* > XX < indicates the materials of the parts. This information is useful for recycling.

\* Please understand that product specifications might change without prior notification due to improvements made to the product.



**GB Troubleshooting**

Problem	Check	Solution	Page
The seat does not rise.	Are you sitting on the seat when adjusting the seat height?	Adjust the seat height while not seated on the seat.	16
	Is the seat height in its highest position?	The seat cannot rise beyond the highest position.	16
The seat does not lower.	Are you sitting on the front edge of the seat?	Sit in the center of the seat while adjusting.	16
	Is the seat height in the lowest position?	The seat cannot lower beyond the lowest position.	16
The seat slide lever does not work.	Are you sitting on the seat when adjusting the seat depth?	Adjust the seat depth while not seated on the seat.	17
The seat back does not recline.	The lever at the front of the left arm is locked.	Lift the lever to release the lock, and then lean against the seat back.	18
	The reclining tension adjustment lever is set to the strong (back) position.	Turn the reclining tension adjustment lever to the weak (front) position.	19
Casters do not move smoothly.	Are they tangled with lint or wool?	Remove lint or wool or replace the casters.	*
Casters are slippery.	Are you using urethane casters on hard floors such as a plastic tile floor?	Use rubber casters.	*
Chair makes noise.	-	Visit a retail shop or the nearest branch.	*

\* Please contact an official dealer.

**D Materialien**

	Teil		Materialien
Bauteile	Rückenlehne	Hauptteil	Glasfaserverstärktes Polyamid >PA-GF<
		Rahmen	Druckgussaluminium >ADC<
	Sitz	Äußere Schale	Glasfaserverstärktes Polyamid >PA-GF<
		Innere Schale	Recyceltes Polypropylenharz >PP<
		Rahmen	Glasfaserverstärktes Polyamid >PA-GF<
	Basis der Stütze		Druckgussaluminium >ADC<
			Stahl
	Verstellbare Armlehne		Polyurethan >TPU<
			Glasfaserverstärktes Polyamid >PA-GF<
			Druckgussaluminium >ADC<
	Fuß		Druckgussaluminium >ADC<
Optionale Teile	Lendenwirbelstütze	Polyamid >PA<	
		Polyurethan >TPU<	
	Kopfstütze	Glasfaserverstärktes Polyamid >PA-GF<	
	Kleiderbügel	Glasfaserverstärktes Polyamid >PA-GF<	
Überzugmaterial	Gewebe	Polyester	
	Stoff	Polyester	
Polstermaterial	Sitz	Polyurethan >PUR<	

\* > XX < verweist auf das Material der Teile. Diese Informationen sind nützlich für das Recycling.

\* Beachten Sie bitte, dass sich die Produktspezifikationen ohne vorherige Ankündigung aufgrund von Verbesserungen an dem Produkt ändern können.

D Fehlersuche			
Problem	Überprüfen	Lösung	Seite
Der Sitz lässt sich nicht höher stellen.	Sitzen Sie auf dem Sitz, während Sie die Sitzhöhe einstellen?	Stellen Sie die Sitzhöhe ein, während Sie nicht auf dem Sitz sitzen.	16
	Ist die Sitzhöhe in ihrer höchsten Position?	Der Sitz lässt sich nicht über die höchste Position hinaus verstellen.	16
Der Sitz lässt sich nicht tiefer stellen.	Sitzen Sie auf der Vorderkante des Sitzes?	Setzen Sie sich bei der Einstellung in die Mitte des Sitzes.	16
	Ist die Sitzhöhe in ihrer niedrigsten Position?	Der Sitz lässt sich nicht über die niedrigste Position hinaus verstellen.	16
Der Hebel zum Verschieben der Sitzes lässt sich nicht bedienen.	Sitzen Sie auf dem Sitz, während Sie die Sitztiefe einstellen?	Stellen Sie die Sitztiefe ein, während Sie nicht auf dem Sitz sitzen.	17
Die Rückenlehne lässt sich nicht kippen.	Der Hebel an der Vorderseite der linken Armlehne ist fixiert.	Heben Sie den Hebel an, um die Sperre zu lösen, und lehnen Sie sich dann gegen die Rückenlehne.	18
	Der Einstellhebel für die Kippfederkraft ist auf die harte Position (hinten) eingestellt.	Stellen Sie den Einstellhebel für die Kippfederkraft auf die weiche Position (vorne).	19
Die Rollen bewegen sich nicht leicht.	Haben sich Fusseln oder Fäden um die Rollen gewickelt?	Entfernen Sie Fusseln und Fäden oder ersetzen Sie die Rollen.	*
Die Rollen rutschen.	Verwenden Sie Rollen aus Urethan auf harten Böden wie Kunststoffbelägen?	Verwenden Sie Gummirollen.	*
Der Stuhl macht Geräusche.	-	Wenden Sie sich an einen Händler oder die nächste Zweigstelle.	*

\* Wenden Sie sich an einen offiziellen Händler.

F Matériaux			
Pièce		Matériaux	
Pièces structurelles	Dossier	Corps	Polyamide renforcé de verre >PA-GF<
		Structure	Aluminium moulé sous pression >ADC<
	Siège	Coque extérieure	Polyamide renforcé de verre >PA-GF<
		Coque intérieure	Résine de polypropylène recyclé >PP<
		Structure	Polyamide renforcé de verre >PA-GF<
	Base du support		Aluminium moulé sous pression >ADC<
			Acier
	Accoudoir réglable		Polyuréthane >TPU<
			Polyamide renforcé de verre >PA-GF<
			Aluminium moulé sous pression >ADC<
	Pattes		Aluminium moulé sous pression >ADC<
	Options	Support Lombaire	Polyamide >PA<
Polyuréthane >TPU<			
Appuie-tête		Polyamide renforcé de verre >PA-GF<	
	Cintre	Polyamide renforcé de verre >PA-GF<	
Matériel de revêtement	Mailles	Polyester	
	Tissu	Polyester	
Matériau de rembourrage	Siège	Polyuréthane >PUR<	

\* > XX < indique les matériaux des différentes pièces. Cette information est utile pour le recyclage.

\* Veuillez comprendre que les spécifications des produits peuvent changer sans notification préalable en raison des améliorations apportées au produit.

## F Dépannage

Problème	Vérifiez	Solution	Page
Impossibilité de relever le siège.	Êtes-vous assis sur le siège lors du réglage de la hauteur du siège ?	Régalez la hauteur du siège en n'étant pas assis sur le siège.	16
	La hauteur du siège est-elle à sa position la plus haute ?	Le siège ne peut pas être élevé au-delà de la position la plus haute.	16
Impossibilité d'abaisser le siège.	Êtes-vous assis sur le bord avant du siège ?	Veillez vous asseoir au centre du siège lors du réglage.	16
	La hauteur du siège est-elle à sa position la plus basse ?	Le siège ne peut s'abaisser au-delà de sa position la plus basse.	16
Le levier de coulissement du siège ne fonctionne pas.	Êtes-vous assis sur le siège lors du réglage de la profondeur du siège ?	Régalez la profondeur du siège en n'étant pas assis sur le siège.	17
Impossibilité d'incliner le dossier du siège.	Le levier situé à l'avant de l'accoudoir gauche est verrouillé.	Soulevez le levier pour libérer le verrou, et appuyez-vous ensuite contre le dossier du siège.	18
	Le levier de réglage de tension de l'inclinaison est réglé sur la position forte (arrière).	Tournez le levier de réglage de tension de l'inclinaison vers la position faible (avant).	19
Les roulettes ne fonctionnent pas bien.	Sont-elles emmêlées avec des peluches ou de la laine ?	Retirez les peluches ou la laine, ou remplacez les roulettes.	*
Les roulettes sont glissantes.	Utilisez-vous des roulettes en uréthane sur des sols durs comme des dalles de plastique ?	Utilisez des roulettes en caoutchouc.	*
Le fauteuil fait du bruit.	-	Visitez un magasin de détail ou la succursale la plus proche.	*

\* Veuillez contacter un distributeur agréé.

## E Materiales

Pieza		Materiales	
Piezas estructurales	Respaldo	Base	Poliamida reforzada con fibra de vidrio >PA-GF<
		Cuadro	Aluminio inyectado >ADC<
	Asiento	Estructura exterior	Poliamida reforzada con fibra de vidrio >PA-GF<
		Estructura interior	Resina de polipropileno reciclada >PP<
		Cuadro	Poliamida reforzada con fibra de vidrio >PA-GF<
	Base de apoyo		Aluminio inyectado >ADC<
			Acero
	Apoyabrazos ajustable		Poliuretano >TPU<
			Poliamida reforzada con fibra de vidrio >PA-GF<
	Patas		Aluminio inyectado >ADC<
Opciones		Apoyo lumbar	Poliamida >PA<
		Poliuretano >TPU<	
	Reposacabezas	Poliamida reforzada con fibra de vidrio >PA-GF<	
	Colgador	Poliamida reforzada con fibra de vidrio >PA-GF<	
Material de revestimiento	Malla	Poliéster	
	Tela	Poliéster	
Material de las almohadillas	Asiento	Poliuretano >PUR<	

\* > XX < indica los materiales de las piezas. Esta información resulta útil para el reciclaje.

\* Comprenda que las especificaciones del producto pueden cambiar sin previo aviso debido a mejoras incorporadas.

E Solución de problemas			
Problema	Comprobación	Solución	Página
El asiento no sube.	¿Está sentado en la silla cuando ajusta su altura?	Ajuste la altura del asiento sin estar sentado en la silla.	16
	¿Se encuentra el asiento en su posición más alta?	El asiento no sube por encima de la posición más alta.	16
El asiento no baja.	¿Está sentado en el borde delantero del asiento?	Siéntese en el centro del asiento durante el ajuste.	16
	¿Se encuentra el asiento en su posición más baja?	El asiento no baja por debajo de la posición más baja.	16
La palanca de desplazamiento del asiento no funciona.	¿Está sentado en la silla cuando ajusta su profundidad?	Ajuste la profundidad del asiento sin estar sentado en la silla.	17
El respaldo no se reclina.	La palanca en la parte delantera del apoyabrazos izquierdo está bloqueada.	Tire de la palanca para liberar el bloqueo y, a continuación, apóyese en el respaldo.	18
	La palanca de ajuste de la tensión de inclinación está ajustada a la posición fuerte (traseira).	Gire la palanca de ajuste de la tensión de inclinación a la posición débil (delantera).	19
Las ruedas no giran con suavidad.	¿Hay pelusa o hilos atrapados en las ruedas?	Extraiga la pelusa o hilos, o sustituya las ruedas.	*
Las ruedas patinan.	¿Está utilizando ruedas de uretano sobre suelos duros, como por ejemplo de baldosas plásticas?	Utilice ruedas de goma.	*
La silla hace ruido.	-	Visite una tienda o la filial más cercana de la marca.	*

\* Póngase en contacto con un distribuidor oficial.

I Materiali			
	Parte	Materiali	
Parti strutturali	Schienale	Corpo	Poliammide rinforzato in fibre di vetro >PA-GF<
		Telaio	Alluminio pressofuso >ADC<
	Seduta	Rivestimento esterno	Poliammide rinforzato in fibre di vetro >PA-GF<
		Rivestimento interno	Resina polipropilene riciclato >PP<
		Telaio	Poliammide rinforzato in fibre di vetro >PA-GF<
	Base supporto		Alluminio pressofuso >ADC<
			Acciaio
	Bracciolo regolabile		Poliuretano >TPU<
			Poliammide rinforzato in fibre di vetro >PA-GF<
			Alluminio pressofuso >ADC<
Gambe		Alluminio pressofuso >ADC<	
		Poliammide >PA<	
Opzioni	Sostegno lombare	Poliuretano >TPU<	
	Poggiatesta	Poliammide rinforzato in fibre di vetro >PA-GF<	
	Appendiabiti	Poliammide rinforzato in fibre di vetro >PA-GF<	
Materiale rivestimento	Rete	Poliestere	
	Tessuto	Poliestere	
Materiale imbottitura	Seduta	Poliuretano >PUR<	

\* > XX < indica i materiali delle parti. Queste informazioni sono utili per il riciclaggio.

\* Le specifiche del prodotto sono soggette a modifiche senza preavviso a scopo di migliorare il prodotto.

**ⓘ Risoluzione dei problemi**

Problema	Verificare	Soluzione	Pagina
La seduta non si alza.	È stata mantenuta la posizione seduta durante la regolazione dell'altezza della seduta?	Regolare l'altezza della seduta senza sedersi sulla sedia.	16
	L'altezza della sedia è già nella posizione più alta?	La seduta non può alzarsi oltre la posizione massima.	16
La seduta non si abbassa.	Si è seduti nella parte anteriore della seduta?	Sedersi al centro durante la regolazione della seduta.	16
	L'altezza della sedia è già nella posizione più bassa?	La seduta non può abbassarsi oltre la posizione minima.	16
La leva di scorrimento seduta non funziona.	È stata mantenuta la posizione seduta durante la regolazione della profondità della seduta?	Regolare la profondità della seduta senza sedersi sulla sedia.	17
Lo schienale non si reclina.	La leva davanti al bracciolo sinistro è bloccata.	Sollevarla la leva per rilasciare il blocco, quindi appoggiarsi allo schienale.	18
	La leva di regolazione della tensione di inclinazione è impostata nella posizione sbagliata (indietro).	Ruotare la leva di regolazione della tensione di inclinazione in posizione corretta (avanti)	19
Le rotelle non si muovono in modo uniforme.	Vi sono fili di garza o lana impigliati?	Rimuovere eventuali fili di garza o lana o sostituire le rotelle.	*
Le rotelle scivolano.	Vengono utilizzate rotelle in uretano su pavimenti duri, ad esempio piastrelle?	Utilizzare rotelle di gomma.	*
La sedia produce rumore.	-	Rivolgersi a un negozio o alla filiale più vicina.	*

\* Contattare un rivenditore autorizzato.

**NL Materialen**

	Onderdeel	Materialen	
Onderdelen van de constructie	Rugleuning	Frame	Glasversterkte polyamide >PA-GF<
		Frame	Gegoten aluminium >ADC<
	Zitting	Buitenkuip	Glasversterkte polyamide >PA-GF<
		Binnenkuip	Gerecycled polypropyleen kunsthars >PP<
		Frame	Glasversterkte polyamide >PA-GF<
	Draagvlak		Gegoten aluminium >ADC<
			Staal
	Verstelbare arm		Polyurethaan >TPU<
			Glasversterkte polyamide >PA-GF<
			Gegoten aluminium >ADC<
	Onderstel		Gegoten aluminium >ADC<
	Opties	Lendesteun	
			Polyurethaan >TPU<
Hoofdsteun			Glasversterkte polyamide >PA-GF<
Kleerhager			Glasversterkte polyamide >PA-GF<
Bekleding	Gaas		Polyester
	Stof		Polyester
Kussen	Zitting		Polyurethaan >PUR<

\* > XX < wijst op het materiaal van de onderdelen. Deze informatie is nuttig voor recycling.

\* Houd er rekening mee dat de productspecificaties zonder voorafgaande kennisgeving kunnen wijzigen wegens verbeteringen die aan het product zijn aangebracht.

NL **Problemen oplossen**

Probleem	Controleer	Oplossing	Pagina
De zitting gaat niet omhoog.	Zit u op de zitting neer wanneer u de zithoogte verstelt?	Verstel de zithoogte terwijl u niet op de zitting zit.	16
	Staat de zitting in de hoogste stand?	De zitting kan niet hoger dan de hoogste stand worden gezet.	16
De zitting gaat niet omlaag.	Zit u op de voorrand van de zitting?	Neem plaats in het midden van de zitting wanneer u de stand van de zitting verstelt.	16
	Staat de zitting in de laagste stand?	De zitting kan niet lager dan de laagste stand worden gezet.	16
De hendel voor zitdiepteverstelling werkt niet.	Zit u op de zitting terwijl u de zitdiepte verstelt?	Verstel de zitdiepte terwijl u niet op de zitting zit.	17
De rug van de zitting kan niet worden gekanteld.	De hendel aan de voorkant van de linkerarm is vergrendeld.	Licht de hendel op om de vergrendeling te ontgrendelen en leun vervolgens tegen de rug van de zitting.	18
	De verstelhendel van de kantelweerstand is ingesteld op de sterke (achter)positie.	Draai de verstelhendel van de kantelweerstand naar de zwakke (voor) positie.	19
Zwenkwielen rollen niet soepel.	Zitten er pluizen of wolresten tussen?	Verwijder de pluizen of wol, of vervang de zwenkwielen.	*
De zwenkwielen slijpen.	Gebruikt u harde zwenkwielen op een harde vloer zoals een kunststof tegelvloer?	Gebruik zwenkwielen in rubber.	*
De stoel maakt lawaai.	-	Ga naar een winkel of het dichtstbijzijnde filiaal.	*

\* Neem contact op met een officiële dealer.