



ErgoStol Flex

Модель Swedstyle QuadroFlex

ИНСТРУКЦИЯ ПО СБОРКЕ

Содержание

1. Безопасность и меры предосторожности
2. Сфера применения
3. Расположение стола
4. Регулировка высоты
5. Техническое обслуживание и дефекты
6. Техническая спецификация рамы
7. Комплектация
8. Порядок сборки
9. Коды ошибок

1. Безопасность и меры предосторожности

- Данный стол соответствует действующим нормам безопасности. Неправильное использование может привести к повреждению.
- Пожалуйста прочитайте инструкцию перед использованием стола. В ней представлена важная информация по безопасности использования, установке и обслуживанию стола.
- Данное руководство вы всегда можете скачать на нашем сайте www.ergostol.ru

2. Сфера применения

Данный стол предназначен для работы только в сухих условиях. Дети должны использовать стол только под руководством взрослых.

3. Подготовка к использованию

После сборки стола согласно пункту 8, и подключен к розетке 220 В, проверьте следующие моменты:

- Убедитесь, что не будет зажима проводов при подъеме или спуске.
- Не ставьте предметов выше 55 см под столом.

4. Управление

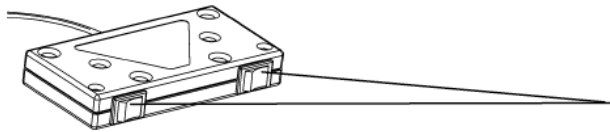

Нажмите на кнопку для подъема или опускания

5. Техническое обслуживание и дефекты

- Стол не требует никакого обслуживания при использовании.
- Протирайте стол только сухой или влажной тканью.
- В случае возникновения резких звуков или скрипов при работе стола обратитесь к поставщику.

6. Техническая спецификация рамы

- Вес рамы: 30 кг
- Высота: 66-118 см
- Гарантия: 3 года
- Кол-во опор: 2
- Питание: 220 вольт
- Подъемный вес со столешницей: 100 кг
- Скорость подъема (мм/сек): 28

7. Комплектация

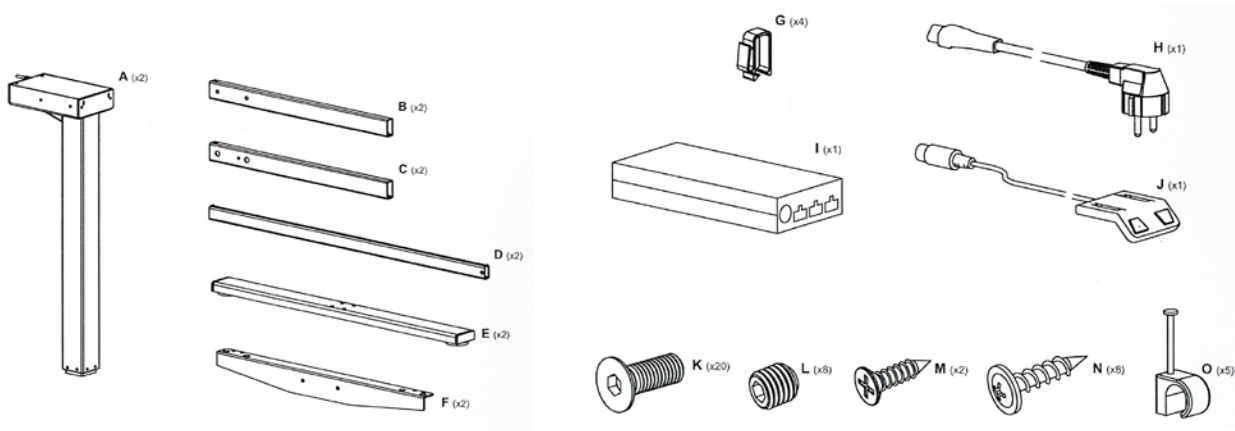

8. Порядок сборки

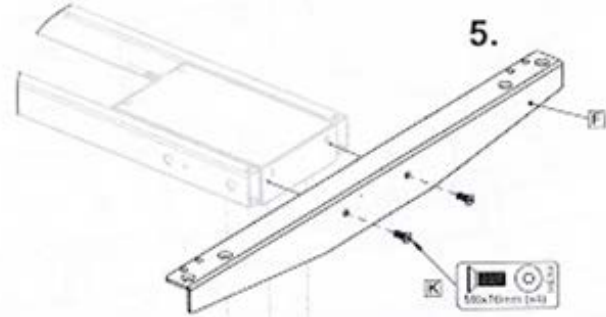
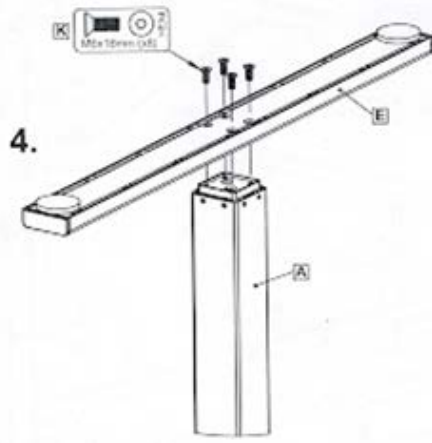
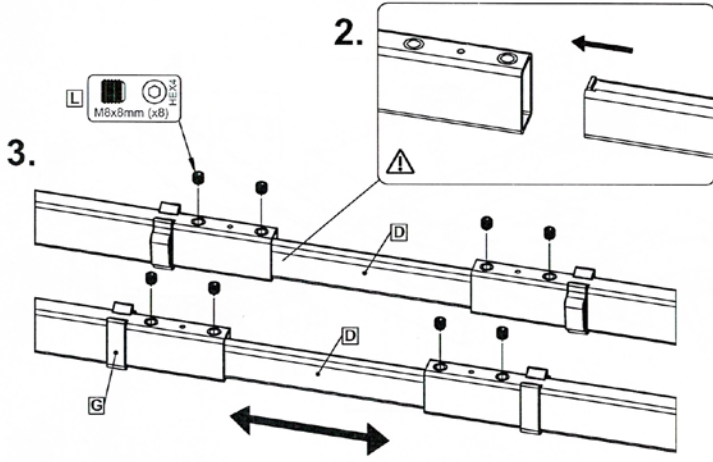
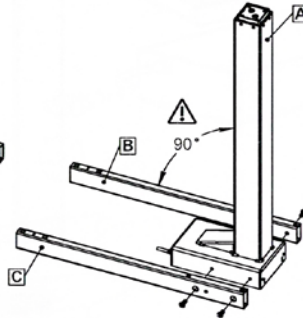
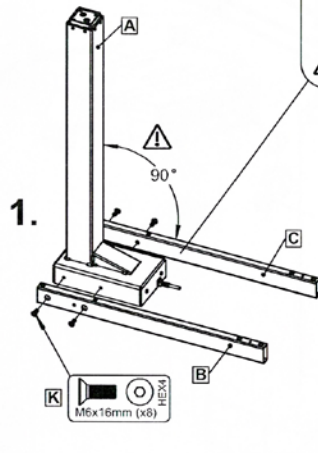
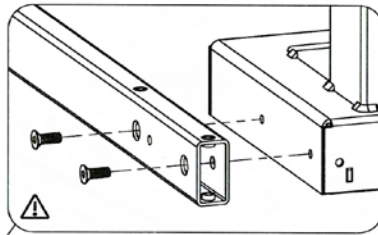
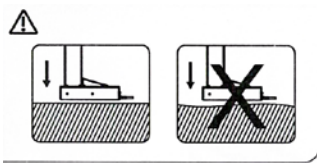

6.

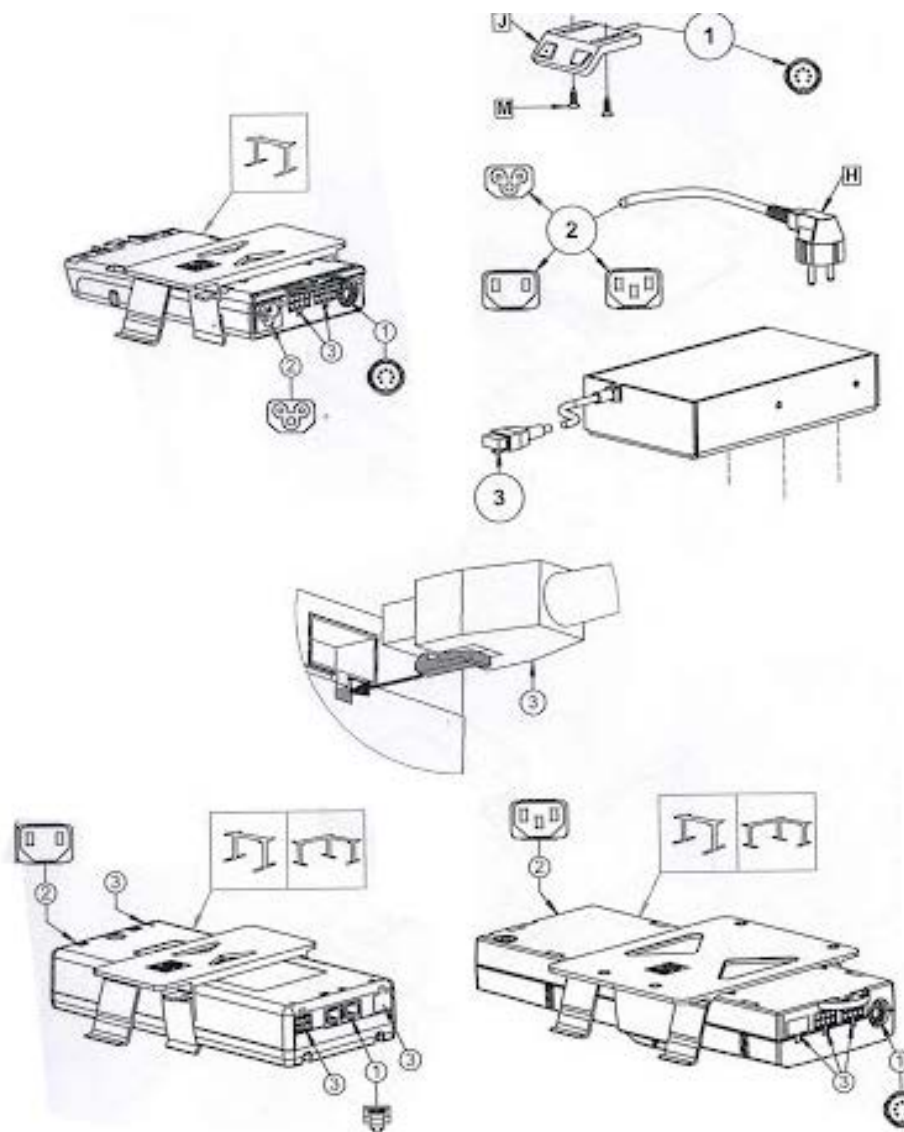

После сборки рамы, необходимо прикрепить столешницу на саморезы идущие в комплекте.

Удобнее всего это сделать положив столешницу на пол и раму сверху. После центрирования необходимо закрутить саморезы.



9. Коды ошибок

Код ошибки	Описание	Решение
00	Внутренняя ошибка канала 1	Отключите блок питания от розетки и свяжитесь с сервисным центром.
01	Внутренняя ошибка канала 2	
02	Внутренняя ошибка канала 3	
12	Дефект канала 1	Отключите блок питания. Убедитесь, что нет короткого замыкания.
13	Дефект канала 2	ИЛИ
14	Дефект канала 3	Подключите нужный мотор к разъему, показывающему ошибку. Включите блок питания.
24	Сверхток мотора M1	Удалите застрявшие предметы из подвижной части опор. Стол, возможно, перегружен -> уберите лишний вес со стола. Свяжитесь с сервисным центром.
25	Сверхток мотора M2	
26	Сверхток мотора M3	
48	Сверхток моторной группы 1	
49	Сверхток моторной группы 2	
60	Защита от ударов	
62	Сверхток блока питания	



Мебель, регулируемая по высоте

www.ergostol.ru