

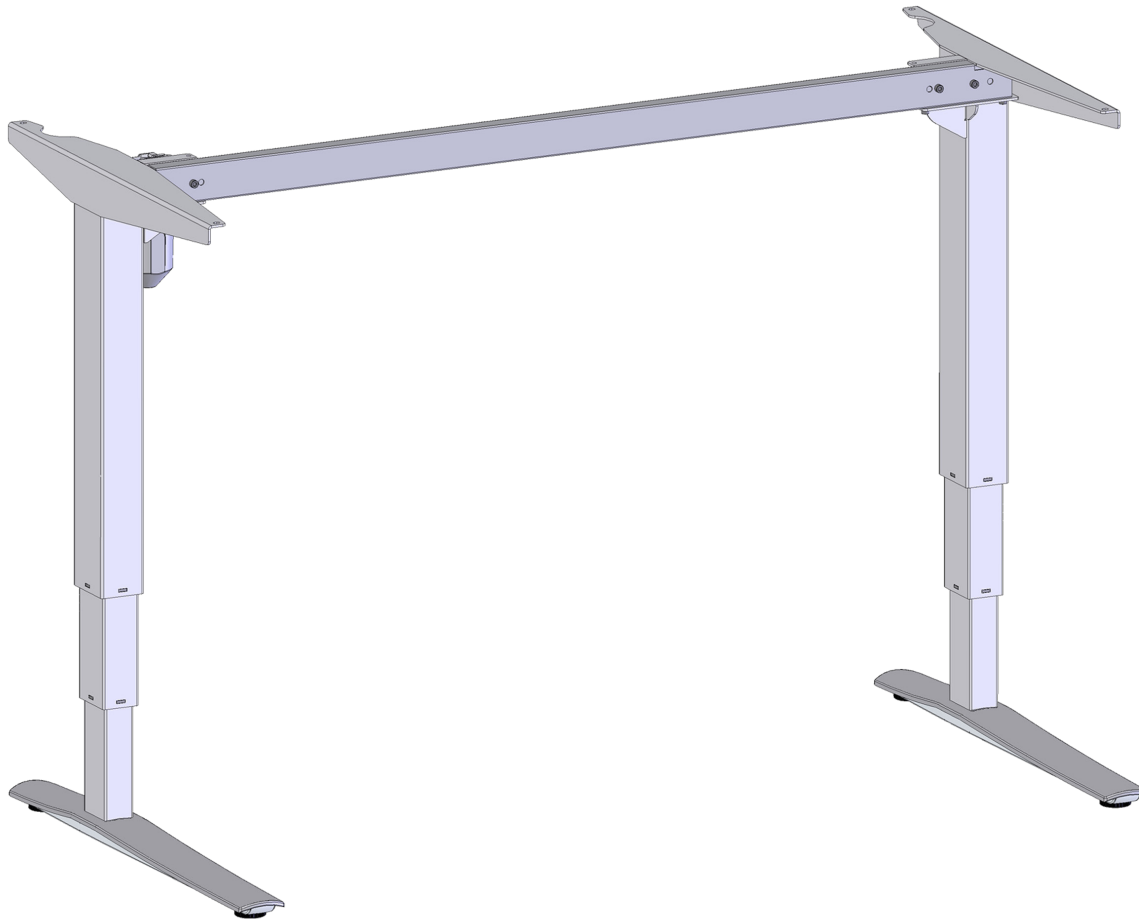

ergostol™



Электрорегулируемая рама

Ergostol Tonus(501-43)

Инструкция по сборке

ergostol.ru

Технические характеристики:

Электрокомпоненты

Входящее напряжение: 100-240V

Выходное напряжение: 24V DC

Рама

Вес рамы: 25 кг.

Высота: 65-123 см.

Кол-во опор: 2

Подъемный вес: 100 кг.

Скорость подъема (мм/сек): 33

Другое

Габариты упаковки:

1: 70x70x20 см.

2: 170x2x5 см.

Техническое обслуживание и дефекты:

Стол не требует никакого обслуживания при использовании.

Протирайте стол только сухой или влажной тканью.

В случае возникновения резких звуков или скрипов при работе стола обратитесь к поставщику.

Комплектация:

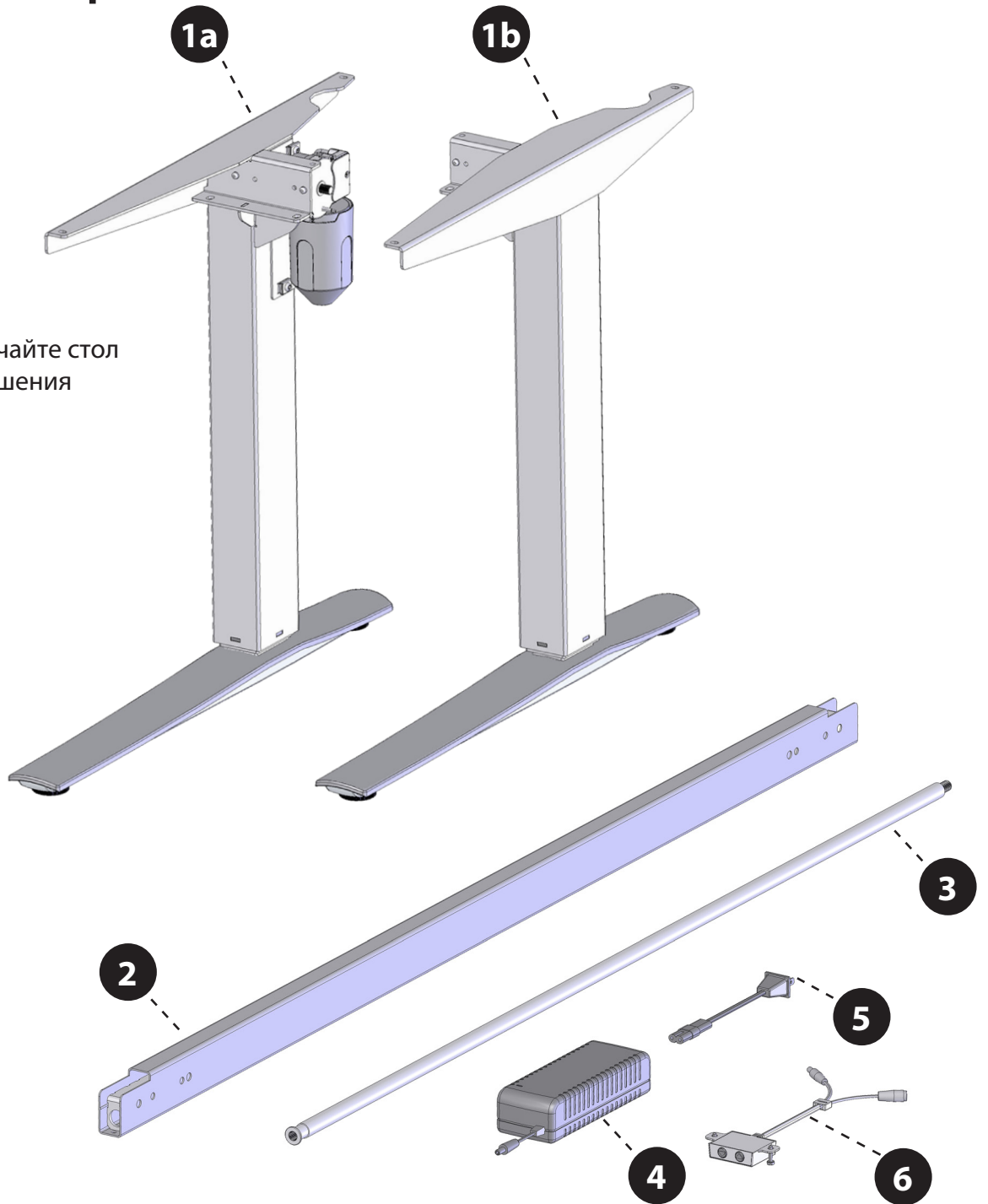

Важно! Не подключайте стол к розетке до завершения процесса сборки!

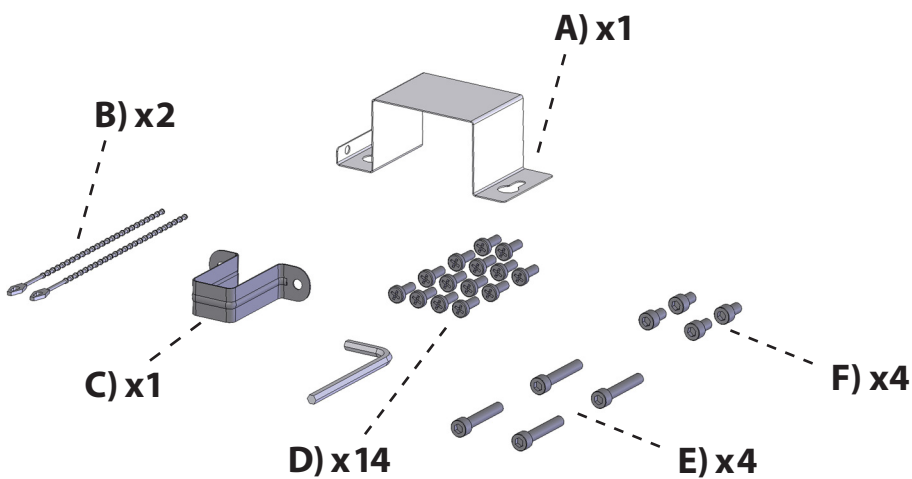

Сборка рамы:

1.

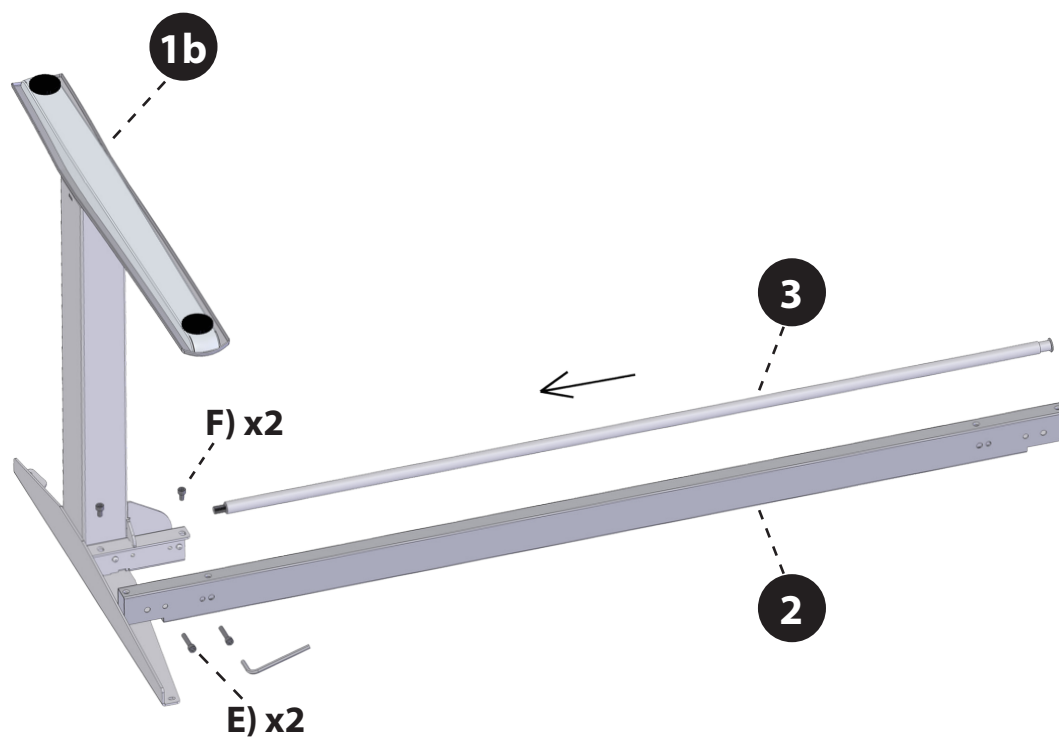

2.

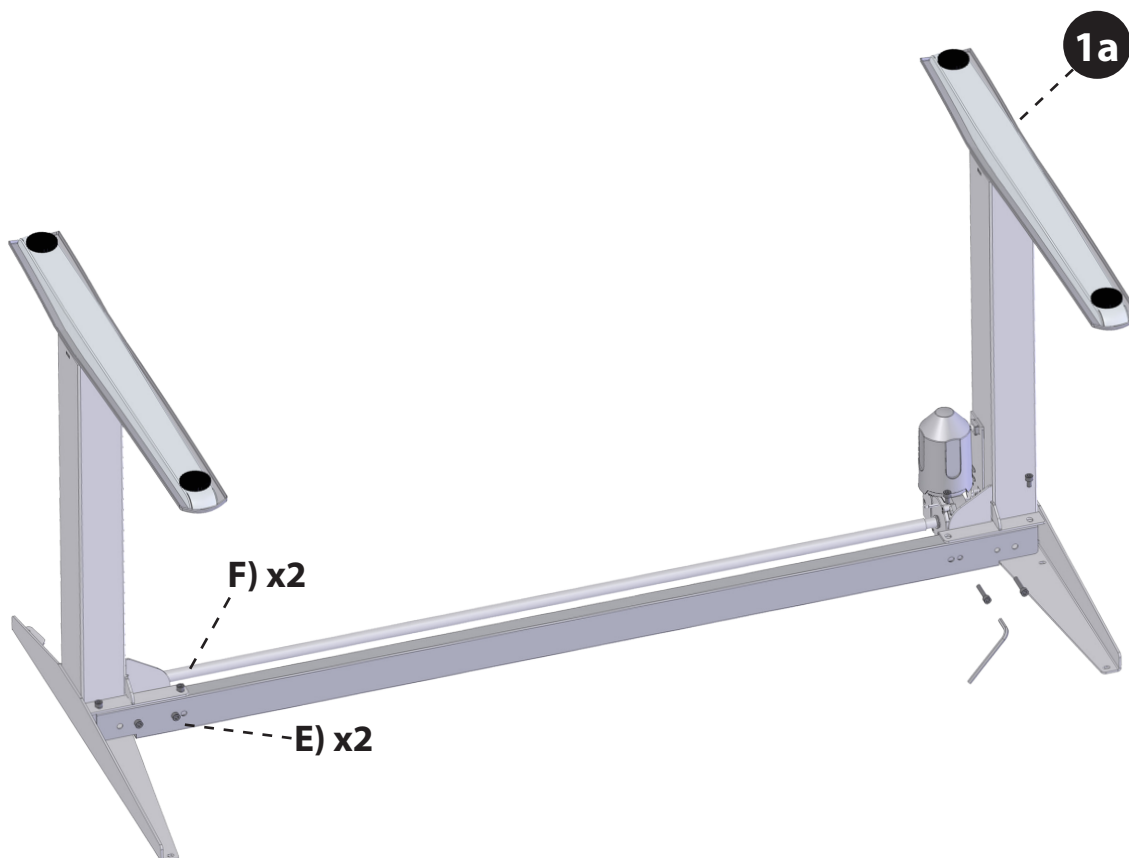

3.

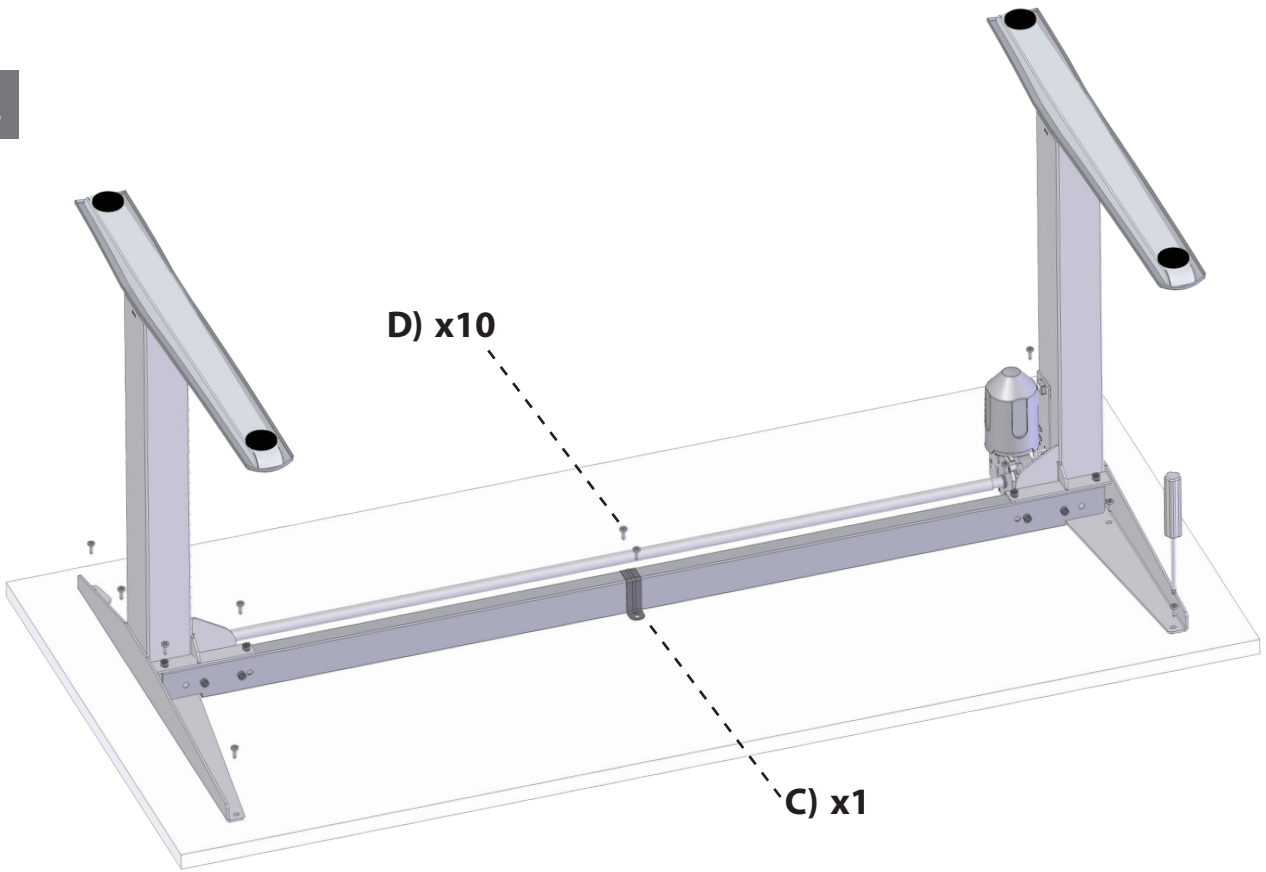

4.

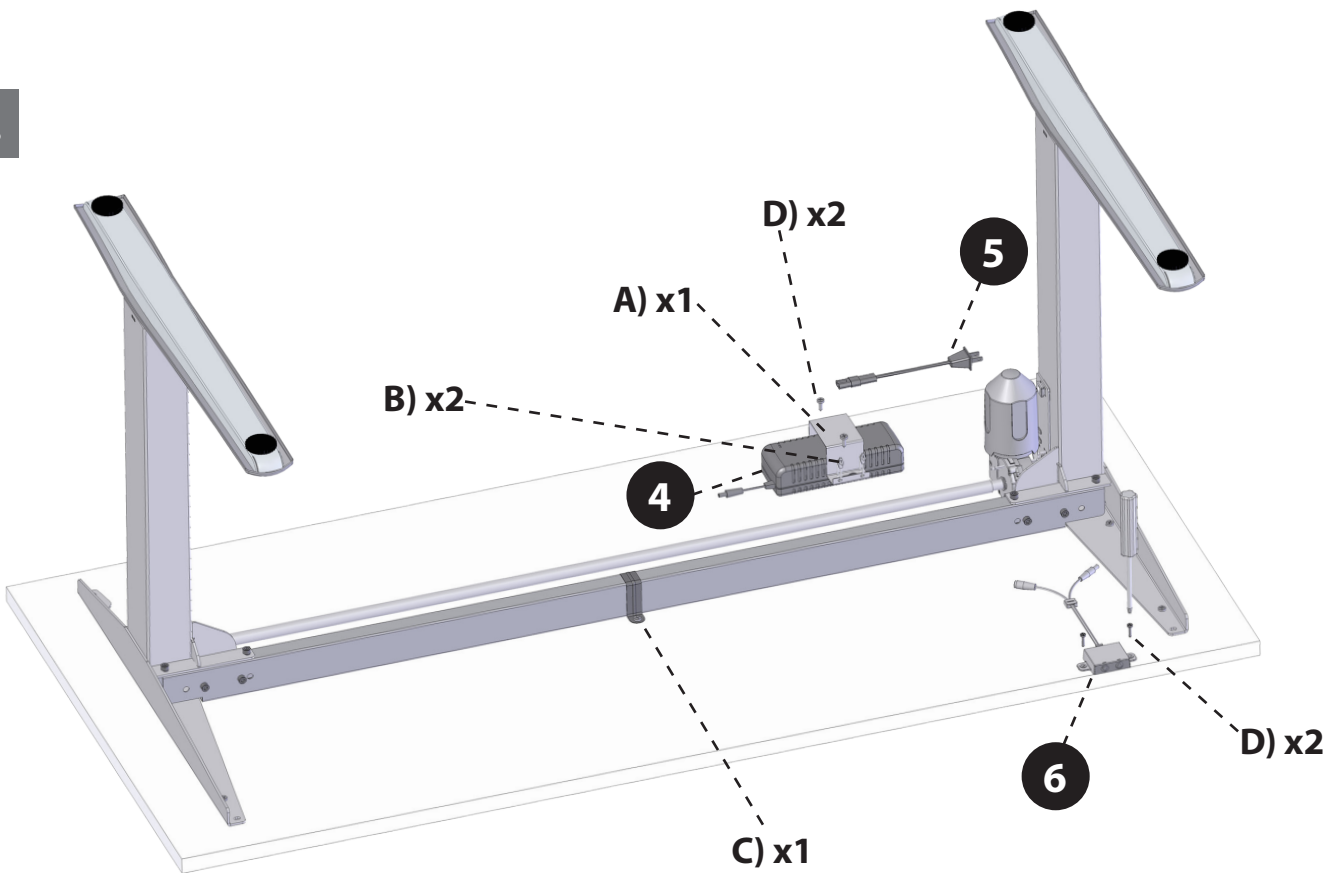

5.

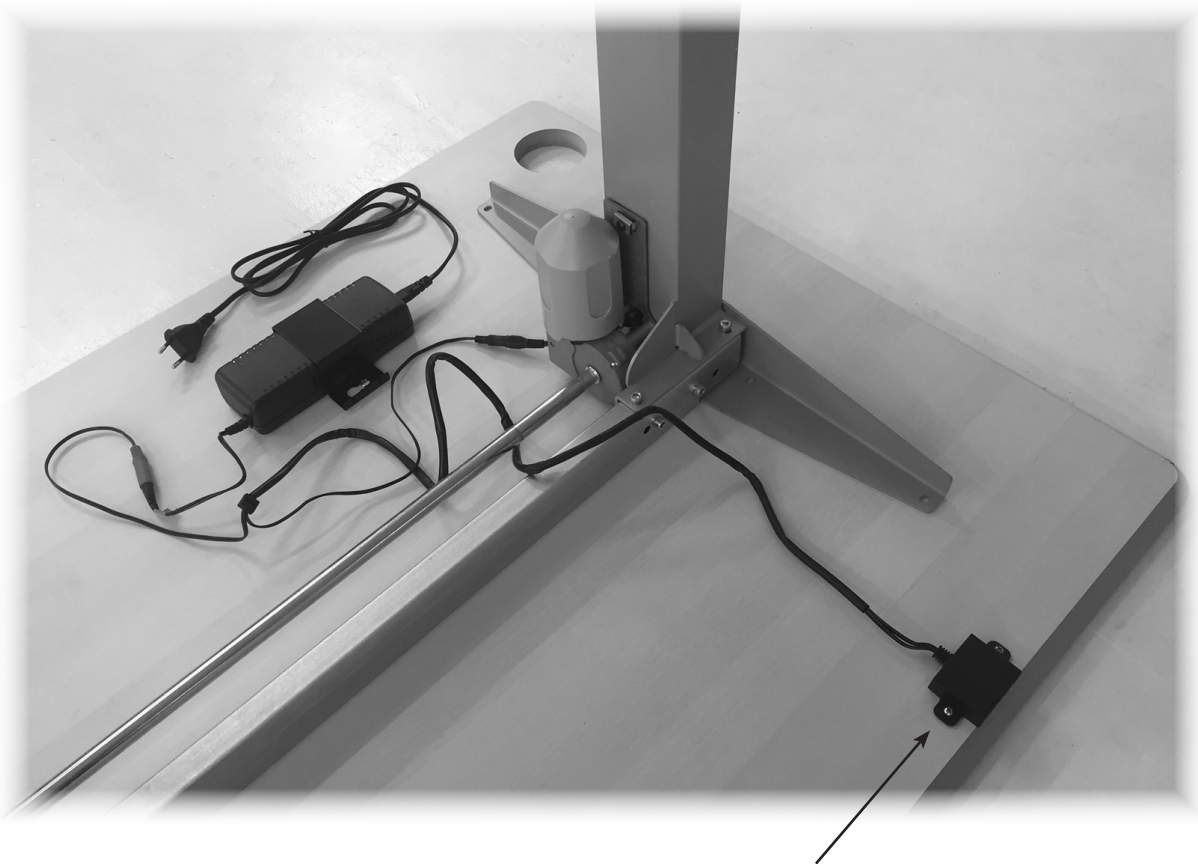

**Не затягивайте винты слишком сильно!
Это может привести к повреждению пульта управления.**

6.

